

Quick Start Guide/Guide de démarrage rapide/Guía de Inicio Rápido

Submersible Sump Pump

Pompe de puisard

Bomba De Sumidero Sumergible

Model/Modèle/
Modelo: SPS05004TPK

Read your manual for installation, operation, and safety information. This guide neither supplements nor replaces the Owner's Manual.
Lire le manuel pour l'installation, l'exploitation et informations de sécurité. Ce guide ni suppléments, ni remplace le manuel du propriétaire.
Lea su manual para instalación, operación e información de seguridad. Esta guía no complementa ni reemplaza el Manual del Usuario.

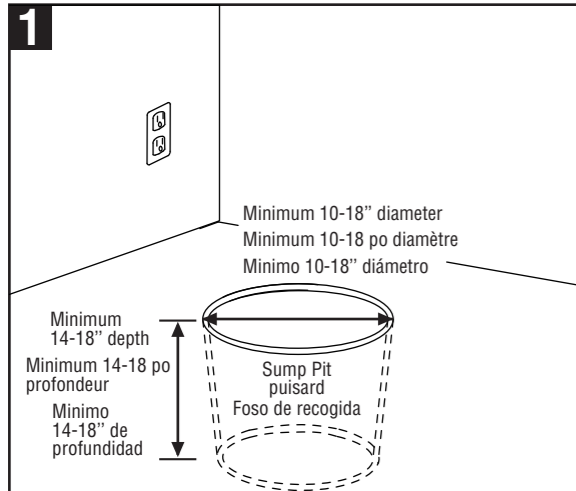

SUMP REQUIREMENTS

Pit must be covered. It is usually 10-18" in diameter and 14-18" deep. See pump owner's manual for pit size needed. Install on a hard surface: brick, cement, or concrete block; no sand, clay, or gravel.

EXIGENCES DE PUISARD

La fosse doit être recouverte. Il est généralement de 10 à 18" de diamètre et de 14 à 18" de profondeur. Consultez le manuel du propriétaire pour la pompe taille de la fosse nécessaire. Installer sur une surface dure: la brique, du ciment, ou bloc de béton; pas de sable, d'argile ou de gravier.

REQUISITOS DE LA FOSA

El hoyo tiene que estar cubierto. En general, el hoyo tiene que medir 10-18" de diámetro y 14-18" de profundidad. Para el tamaño necesario del hoyo, consulte el manual del usuario de la bomba. Instale en una superficie firme: ladrillo, cemento o bloque de concreto; no en arena, arcilla o grava.

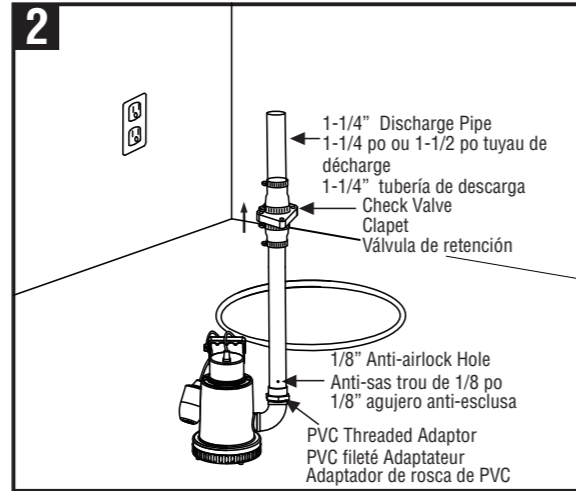

DISCHARGE PLUMBING

Install the discharge plumbing and check valve on the pump:

- Connect the 90° elbow to the pump outlet.
- Use Teflon tape-NOT pipe joint compound.
- Tighten the pipe into the pump.
- Install the check valve as close to the pump as possible.
- Drill an 1/8" anti-airlock hole as shown. The hole must be in the sump.

INSTALLATION DE LA PLOMBERIE DE DÉCHARGE

Installez la plomberie de décharge et le clapet de la pompe:

- Poser un raccord coudé de 90° et raccorder le conduit de vidange à la pompe.
- Téflon bande PAS tuyau de pâte à joint.
- Serrer le tuyau dans la pompe.
- Installer le clapet aussi près de la pompe que possible.
- Perçer un trou anti-sas comme indiqué. Le trou doit être dans le puisard.

TUBERÍA DE DESAGÜE

Instale la tubería de desagüe y verifique la válvula de la bomba.

- Conectar el codo 90° a la salida de la bomba.
- Use cinta de Teflón-No use el sellador del tubería.
- Enrosque el tubo en la bomba y apriete.
- Instale la válvula de control tan cerca de la bomba como sea posible.
- Haga una perforación de 1/8" que sirva como escape de aire como se muestra. La perforación debe colocarse en la fosa.

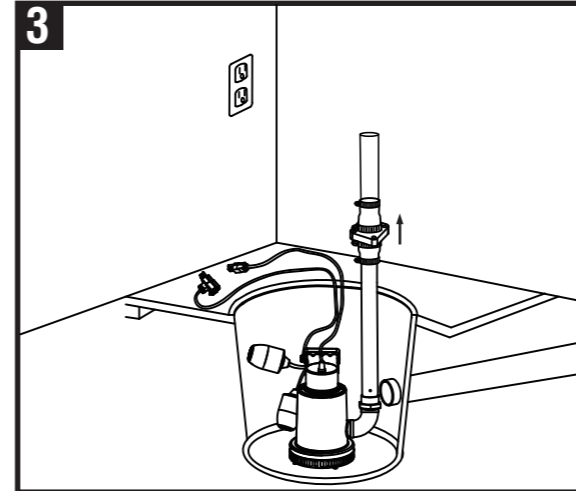

INSERTING THE PUMP

Place the pump in the sump; make sure that nothing interferes with switch operation (tether switch shown).

INSERTION DE LA POMPE

Placer la pompe dans le puisard; assurez-vous que rien ne interfère avec le fonctionnement de l'interrupteur (interrupteur d'attache représenté).

COMO INSERTAR LA BOMBA

Coloque la bomba en la fosa; asegúrese de que nada interfiera con el funcionamiento del interruptor (se muestra el interruptor de control remoto).

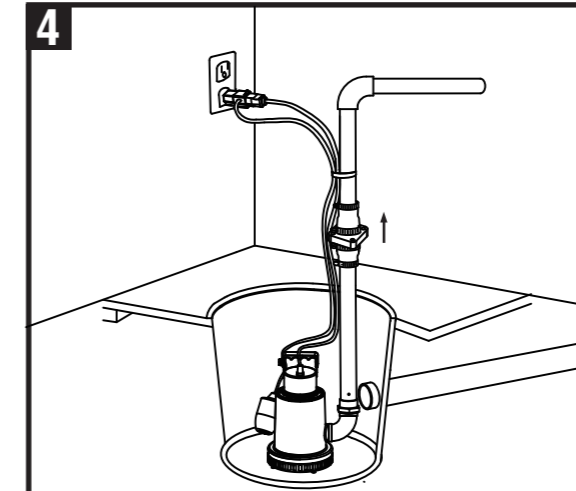

COMPLETING THE PLUMBING

Finish installing the necessary plumbing. Follow the glue manufacturer's instructions for curing time.

PLUGGING IN THE PUMP

Automatic - Plug pump cord into float cord, then plug float cord into GFCI outlet.

Manual - Plug pump cord directly into GFI outlet.

Note: Make sure the electrical circuit to the pump is protected by a 15 A or larger fuse or circuit breaker.

FIN DE LA PLOMBERIE

Terminer l'installation de la plomberie nécessaire. Suivez les instructions du fabricant de colle pour le temps de durcissement.

LE BRANCHEMENT DE LA POMPE

Automatique : Branchez le cordon de la pompe dans la prise arrière du cordon de l'interrupteur à flotteur, puis branchez le cordon de l'interrupteur à flotteur dans la prise murale munie d'un disjoncteur.

Manuel : Branchez le cordon de la pompe directement dans la prise munie d'un disjoncteur.

AVIS : Assurez-vous que le circuit électrique de la pompe est protégé par un fusible d'un calibre d'au moins 15 A ou par un disjoncteur.

COMO COMPLETAR LA INSTALACIÓN

Termine de instalar la tubería necesaria. Siga las instrucciones del fabricante para verificar tiempo de secado.

COMO CONECTAR LA BOMBA

Automática - Conecte el cordón de la bomba en el cable de flotación. Después conecte el cable de flotación a una toma de corriente que tenga un interruptor de circuito de falla a tierra.

Manual - Conecte el cordón de la bomba directamente a una toma de corriente que tenga un interruptor de circuito de falla a tierra.

Nota: Asegúrese que el circuito eléctrico de la bomba esté protegido por un fusible de amperios 15 A o por un cortacircuitos.

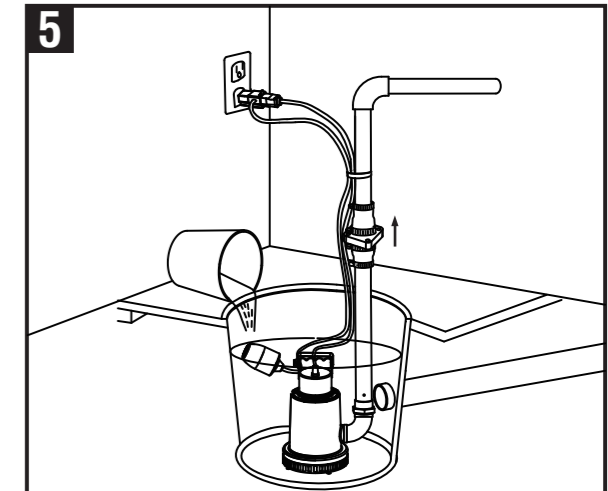

VERIFYING OPERATION

Check the pump's operation by filling the sump with water until the pump starts. Let it run until it has pumped down the sump and stopped. Replace the sump cover.

VÉRIFICATION DU FONCTIONNEMENT

Vérifiez le fonctionnement de la pompe en remplissant le puisard avec de l'eau jusqu'à ce que la pompe démarre. Laissez-le tourner jusqu'à ce qu'il a pompé sur le carter et se est arrêté. Replacer le couvercle du puisard.

COMO VERIFICAR EL FUNCIONAMIENTO

Para constatar el funcionamiento de la bomba, llene la fosa de agua hasta que la bomba de inicio. Deje correr la bomba hasta que haya bombeado la fosa y haya parado. Coloque nuevamente la cubierta de la fosa.

NOTE:

WARNING: Plastic pipe glue is extremely flammable.

Follow the glue manufacturer's instructions carefully if you are using glued plastic pipe for the discharge pipe. Install in compliance with all applicable laws, codes, and ordinances. Non-compliance may cause product failure, property damage, and/or personal injury.

See your pump owner's manual to determine the pumping range for your pump.

Tethered switch models will be several inches underwater before the pump starts.

Do not use an extension cord with a sump pump.

Regularly inspect pump inlet and clean away any debris.

AVERTISSEMENT:

AVERTISSEMENT: colle tuyau en plastique est extrêmement inflammable.

Suivez les instructions du fabricant de colle soigneusement si vous utilisez un tuyau en plastique collé pour le tuyau d'évacuation.

Installez en conformité avec toutes les lois, les codes et les ordonnances. Le non-respect peut entraîner une défaillance du produit, des dégâts matériels et / ou des blessures. Consultez le manuel du propriétaire de votre pompe pour déterminer la gamme de pompage pour votre pompe.

Modèles de commutateurs captifs seront plusieurs pouces sous-marins avant la pompe démarre.

Ne pas utiliser une rallonge avec une pompe de puisard.

Inspectez régulièrement entrée de la pompe et nettoyer tous les débris.

NOTA:

ADVERTENCIA: El pegamento de la tubería es extremadamente inflamable.

Siga cuidadosamente las instrucciones del fabricante del pegamento si va a utilizar un tubo de plástico pegado como tubo de desagüe. Instale en cumplimiento con todas las leyes, códigos, y ordenanzas aplicables. El incumplimiento de estas podría causar falla del producto, daño a la propiedad, y/o daño a la persona. Consulte el manual del usuario de la bomba para determinar el rango de bombeo para su bomba.

Modelos con interruptor de control remoto se encenderán una vez que estos estén varias pulgadas debajo del agua.

No utilice una extensión con una bomba de tanque sumergible. Inspeccione la entrada de la bomba regularmente y limpie cualquier desecho.

YOU WILL NEED/VOUS AUREZ BESOIN/USTED NECESITARA:

Tools/Outils/Herramientas:

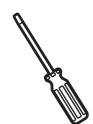

Screwdriver
Tournevis
Desatornillador



Channel Locks
Verrouillage de la Manche
Pinzas de esclusas



Pipe wrench
Verrouillage de la Manche
Llave de tubo



Hacksaw
scie à métaux
Sierra para metales



Cable Ties
Câble Ties
(Lazos de plástico)



Safety goggles
Lunettes de sécurité
Gafas de seguridad



Tape Measure
Ruban à mesurer
Cinta métrica

Materials/Matériaux/Materiales:



1-1/4" PVC Threaded adapter (Pipe to Pump)

1-1/4 po Adaptateur fileté (Tuyau de la pompe)

Adaptador de rosca de 1-1/4 pulg (del tubo a la bomba)



1-1/4" or 1-1/2" Check Valve

1-1/4 po ou 1-1/2 po Clapet

Válvula de retención de 1-1/4" o 1-1/2"



1-1/4" or 1-1/2" ABS or PVC Pipe

1-1/4 po ou 1-1/2 po ABS ou tuyaux en PVC

Tubos de 1-1/4" o 1-1/2" de ABS o de PVC



ABS or PVC Cement (to match the pipe)

ABS ou PVC Cement (pour correspondre à la pipe)

Cemento de ABS o PVC (que encaje con el tubo)



Thread Tape
Ruban pour filetage

Cinta adhesiva



1-1/4" or 1-1/2" 90° elbow

Raccord coudé de 90° de 1 1/4 po (31,8 mm) ou de 1 1/2 po (38,1 mm)

Codo de 90 grados de 1-1/4" o 1-1/2"

Unless otherwise noted, models with a tethered float switch require a sump pit at least 14" in diameter. Models with a vertical float switch require a sump pit at least 10" in diameter.

Sauf indication contraire, les modèles avec un interrupteur à flotteur captif exigent un puisard au moins 14 po de diamètre. Modèles avec un interrupteur à flotteur verticale nécessitent un puisard au moins 10 po de diamètre.

A menos que se indique lo contrario, los modelos con interruptor de flotación requieren una fosa de por lo menos 14" de diámetro. Modelos con un interruptor de flotación vertical requieren una fosa de por lo menos 10" de diámetro.