

# OWNER'S MANUAL

## DUO 2-IN-1 UTILITY PUMP

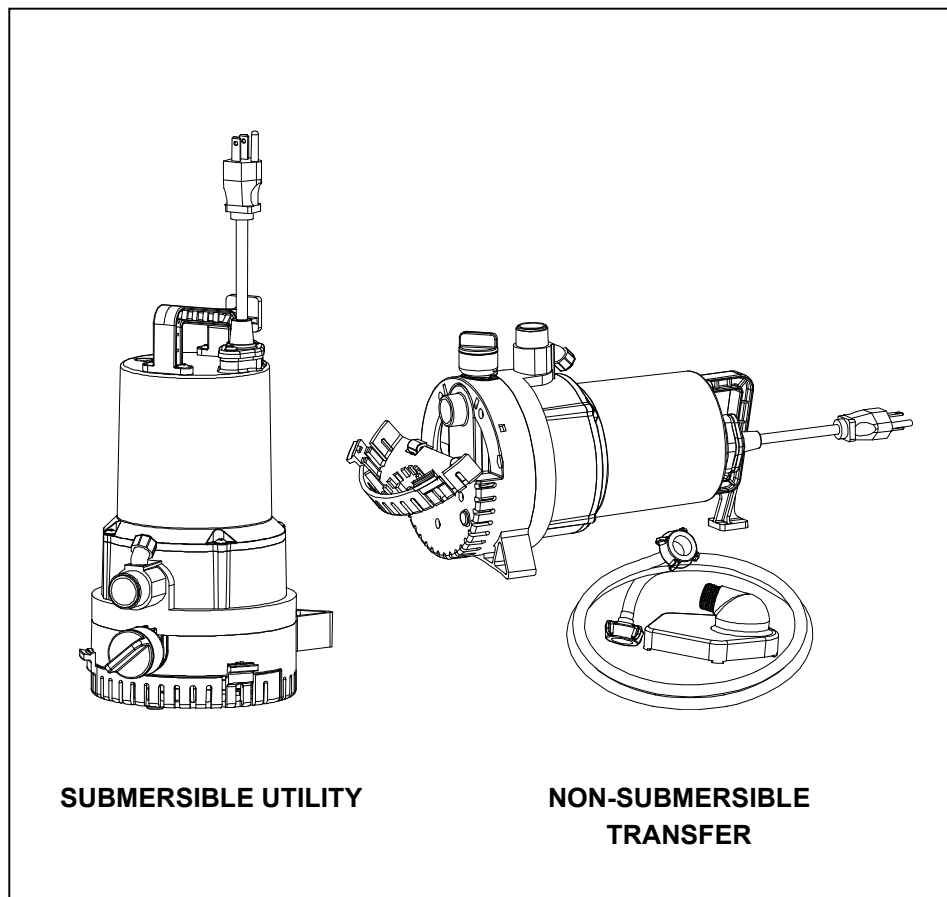

Questions, problems, missing parts? Before returning to the store call

K2 Customer Service 8 a.m. - 6 p.m., EST, Monday-Friday

**1-844-242-2475**

*Please register your pump now at*

**[www.K2pumps.com](http://www.K2pumps.com)**

## PERFORMANCE

Model		HP	Discharge Flow (GPH)						Max. Lift
			0 ft.	5 ft.	10 ft.	15 ft.	20 ft.	25 ft.	
UTM02501K	Submersible Utility Pump Function	1/4	1,600	1,500	1,300	950	700	210	30 ft.
	Non-Submersible Transfer Pump Function	1/4	950	840	730	600	400	170	30 ft.

## PRE-INSTALLATION

### APPLICATION

- This pump can be used as a submersible utility pump. It is suitable for draining or removing water from the following: hot tubs, stock tanks, flooded basements, water gardens, flat roofs, pool covers, window wells.
- This pump can be also used as a non-submersible transfer pump. It is suitable for draining or removing from the following: water heaters, boats, waterbeds, clogged sinks, aquariums, wash machines, utility sinks.

**WARNING: Risk of pump failure, property damage and bodily injury.** Before using this pump to drain a hot water heater, be sure to read the manufacturer's instructions. The water temperature in the water heater must be cooled down to 95°F or lower before draining with this pump.

**DO NOT USE THIS PUMP:** with flammable liquids or in salt-water marine areas; as a sump, sewage, or effluent pump; to recirculate water or run continuously for fountains and water features.

### MATERIALS REQUIRED (NOT INCLUDED)

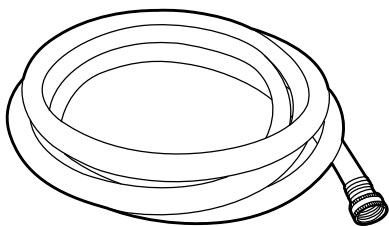

3/4" Garden Hose (25 ft. max. length)

### SPECIFICATIONS

Power supply	115V, 60 HZ., 10 Amp Circuit minimum
Liquid Temp. Range	32 to 95°F (0- 35°C)
Discharge	3/4 in. garden hose thread
Power Cord	SJTW, 18AWG/3C, 10 ft.

# SAFETY INSTRUCTIONS

**DANGER:** Indicates a hazardous situation that, if not avoided, will result in death or serious injury.

1. Do not pump flammable or explosive liquids such as oil, gasoline, kerosene, ethanol, etc. Do not use in the presence of flammable or explosive vapors. Using this pump with or near flammable liquids can cause an explosion or fire, resulting in property damage, serious personal injury, and/or death.
2. ALWAYS disconnect the power to the pump before servicing.
3. Do not touch the motor housing during operation. The motor is designed to operate at high temperatures. Do not disassemble the motor housing.
4. Do not handle the pump or pump motor with wet hands or when standing on a wet or damp surface, or in water before disconnect the power.

**WARNING:** indicates a hazardous situation that, if not avoided, could result in death or serious injury.

1. Release all pressure and drain all water from the system before servicing any component.
2. Secure the discharge line before starting the pump. An unsecured discharge line will whip, possibly causing personal injury, and/or property damage.
3. Extension cords may not deliver sufficient voltage to the pump motor. Extension cords present a life threatening safety hazard if the insulation becomes damaged or the connection ends fall into water. The use of an extension cord to power this pump is not permitted.
4. Wear safety goggles at all times when working with pumps.
5. This unit is designed only for use on 115 volts (single phase), 60 Hz, and is equipped with an approved 3-conductor cord and 3-prong grounded plug. Do not remove the ground pin under any circumstances. The 3-prong plug must be directly inserted into a properly installed and grounded 3-prong, grounding-type receptacle. Do not use this pump with a 2-prong wall outlet. Replace the 2-prong outlet with a properly grounded 3-prong receptacle (a GFCI outlet) installed in accordance with the National Electrical Code and local codes and ordinances. All wiring should be performed by a qualified electrician.
6. Protect the electrical cord from sharp objects, hot surfaces, oil, and chemicals. Avoid kinking the cord. Do not use damaged or worn cords.
7. Failure to comply with the instruction and designed operation of this unit may void the warranty. ATTEMPTING TO USE A DAMAGED PUMP can result in property damage, serious personal injury, and/or death.
8. Ensure that the electrical circuit to the pump is protected by a 10 Amp fuse or circuit breaker.

**CAUTION:** indicates a hazardous situation that, if not avoided, could result in minor or moderate injury.

1. Do not lift the pump by the power cord.
2. Know the pump and its applications, limitations, and potential hazards.
3. Secure the pump to a solid base. This will aid in keeping the pump in a vertical orientation. This is critical in keeping the pump operating at maximum efficiency. It will also help prevent the pump from clogging resulting in premature failure.
4. Periodically inspect the pump and system components to ensure the pump suction screen is free of mud, sand, and debris. Disconnect the pump from the power supply before inspecting.
5. Follow all local electrical and safety codes, along with the National Electrical Code (NEC). In addition, all Occupational Safety and Health Administration (OSHA) guidelines must be followed.
6. Do not run the pump dry. Operating the pump without water will cause damage to the seals and the pump to fail, which voids the warranty.

**IMPORTANT:** indicates best practices not related to personal injury.

1. The motor of this pump has a thermal protector that will trip if the motor becomes too hot. The protector will reset itself once the motor cools down and an acceptable temperature has been reached. The pump may start unexpectedly if it is plugged in.
2. Ensure the electrical power source is adequate for the requirements of the pump.
3. Before using the pump, check the hose for holes or excess wear, which could cause leaks, and ensure the hose is not kinked or making sharp angles. A straight hose allows the pump to move the greatest amount of water quickly, and also check that all hose connections are tight to minimize leaks.
4. This pump is made of high-strength, corrosion-resistant materials. It will provide trouble-free service for a long time when properly installed, maintained, and used. However, inadequate electrical power to the pump, dirt, or debris may cause the pump to fail. Please carefully read the manual and follow the instructions regarding common pump problems and remedies.

## PACKAGE CONTENTS

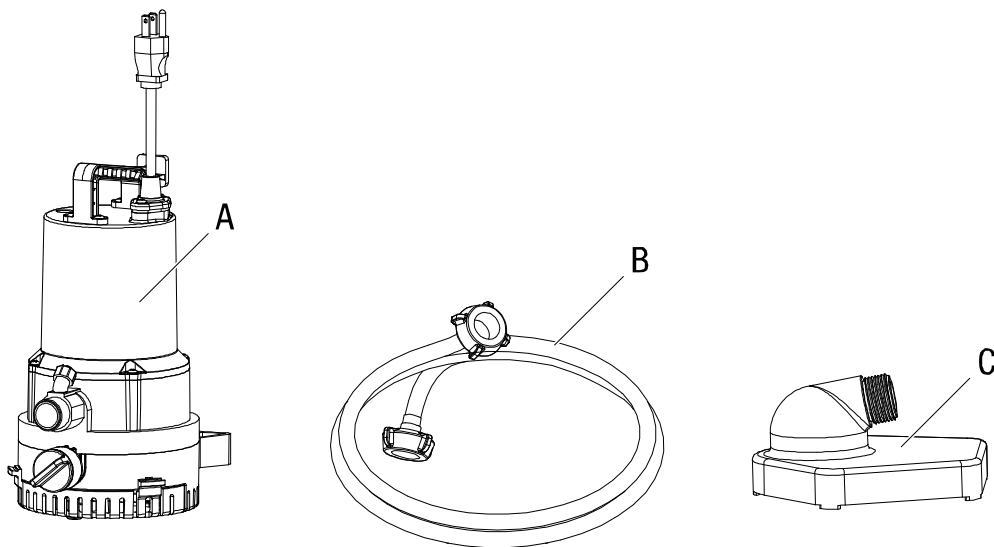

Part	Description
A	Pump
B	Suction hose
C	Suction strainer

# SUBMERSIBLE UTILITY PUMP INSTALLATION

**DANGER:** Always use the handle to lift the pump. Never use the power cord to lift the pump. To avoid skin burns, unplug the pump and allow time for it to cool after periods of extended use.

**DANGER:** Always disconnect power source before attempting to install, service, or maintain the pump. Never handle a pump with wet hands or when standing on wet or damp surface or in water. Fatal electrical shock could occur.

## 1. Connect the Garden Hose

Attach a 3/4 in. garden hose to the pump outlet. Use a garden hose that is no longer than 25 ft.

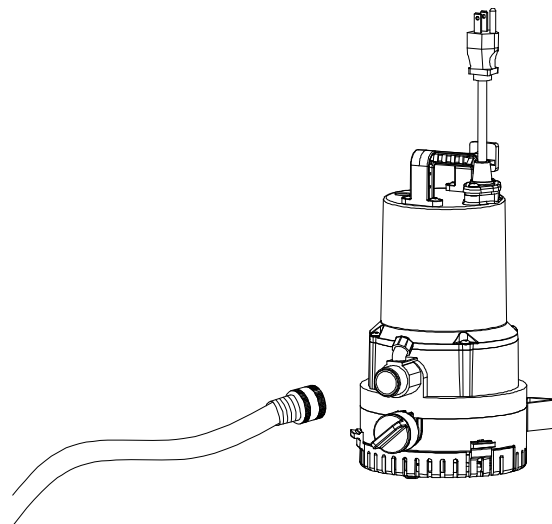

## 2. Plug in the Pump

Place the pump on a hard surface in water that is at least 1-1/2 in. deep. Do not place the pump directly on sand, dirt, or mud. Plug the pump into a properly grounded 115V GFCI outlet. Be sure the plug is secure and will not fall into the water. The pump should start immediately.

If you need to pump water that is less than 1-1/2 in. deep, use the Transfer function of the pump with the Suction Strainer – see next page.

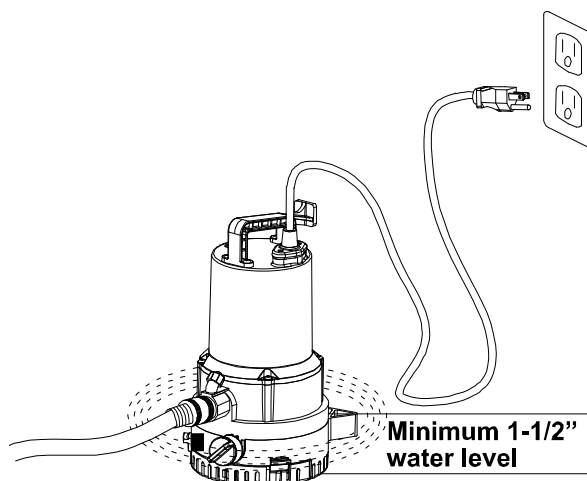

## 3. Operating the Pump

Allow the pump to run and monitor its progress. Unplug the pump when it has removed water down to approximately 1/2 in.

**CAUTION:** Do not run the pump dry. Operating the pump without water will cause damage to the seals and will cause the pump to fail, which voids the pump's warranty.

The pump may still run even when it is not pumping water. Monitor the pump's progress and promptly unplug the pump before it runs dry to avoid damaging the motor.

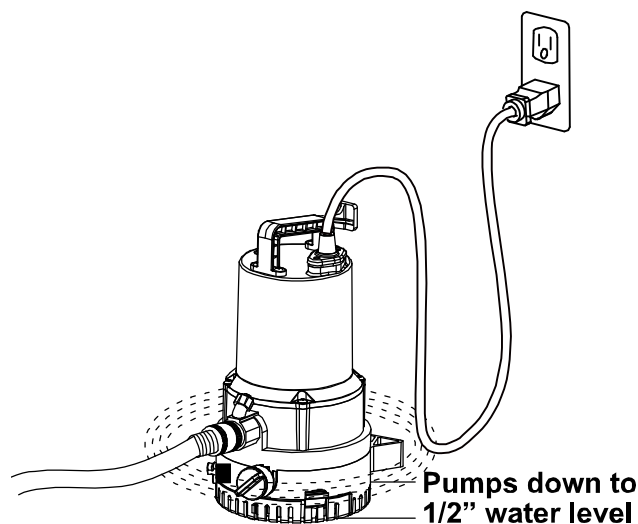

# AIRLOCK

This pump is a centrifugal utility pump, designed to efficiently remove water. However, it cannot move air. If air is trapped inside the pump (a condition called “airlock”), the pump cannot pump water out even though the pump is completely submerged. This pump has an anti-airlock hole. Air flows out through the anti-airlock hole, eliminating the airlock so that the pump can operate properly. If debris blocks the anti-airlock hole, unplug the pump, clean out the anti-airlock hole, and restart the pump. Alternately, drain the water out of the garden hose, keep the end of the hose out of the water, and plug in the power cord, restarting the pump.

**CAUTION:** This hole is for anti-airlock purposes. Leakage of air or water is NORMAL. **DO NOT BLOCK THIS HOLE!**

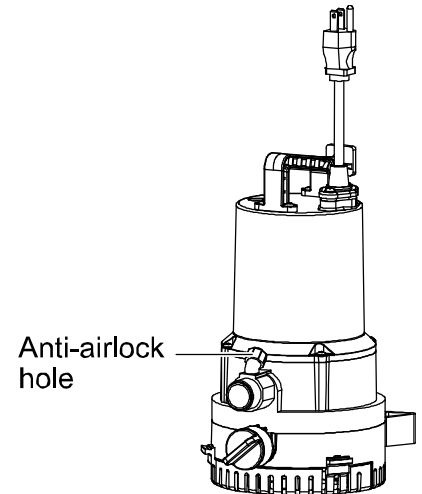

# NON-SUBMERSIBLE TRANSFER PUMP INSTALLATION

**DANGER:** Always disconnect power source before attempting to install, service, or maintain the pump. Never handle a pump with wet hands or when standing on wet or damp surface or in water. Fatal electrical shock could occur.

**CAUTION:** Always use the handle to lift the pump. Never use the power cord to lift the pump. To avoid skin burns, unplug the pump and allow time for it to cool after periods of extended use.

The following drawing shows a typical installation. Use the Suction Strainer and Suction Hose included in the package. The Suction Strainer has a built-in check valve.

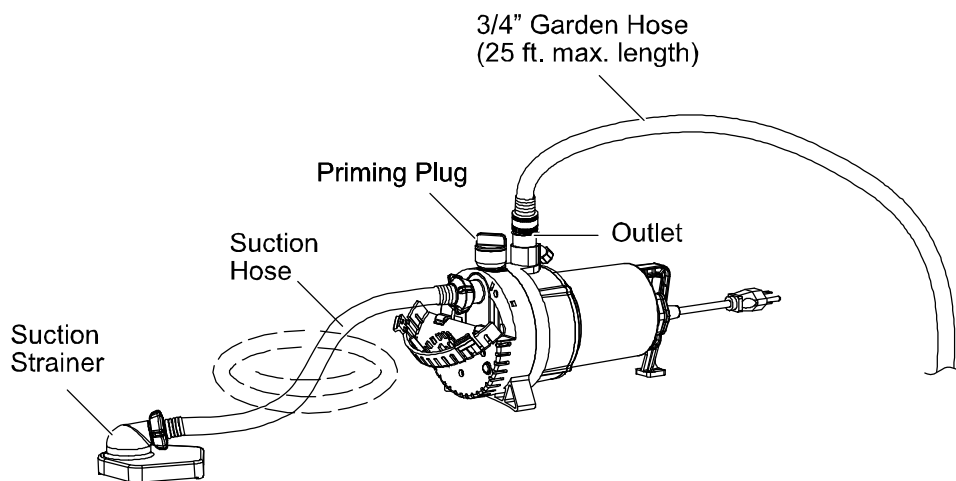

## 1. Connect the Suction Strainer and Suction Hose

Attach the Suction hose included with your pump to the Suction Strainer. Make sure the gaskets in the Suction hose are airtight or the pump will not pump water. Lay the pump on its side and open the bottom cover. Attach the other end of the Suction hose to the pump inlet.

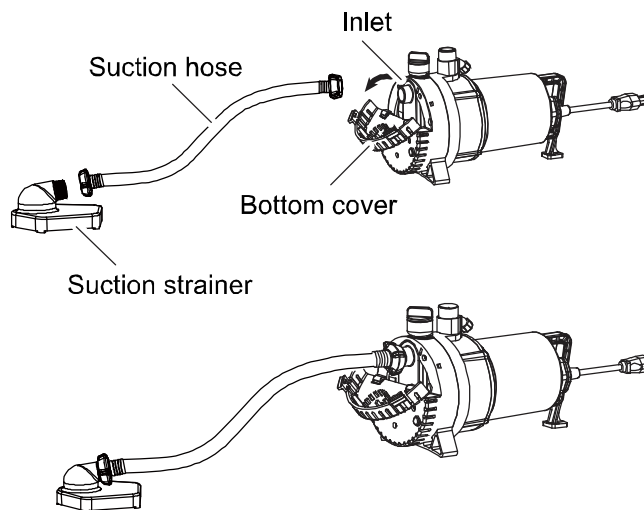

## 2. Attach the Garden Hose

Attach a 3/4 in. garden hose to the pump outlet. Use a garden hose that is no longer than 25 ft. Keep both the Suction hose and Garden hose as straight as possible. The end of the Garden hose should be OUT of the water.

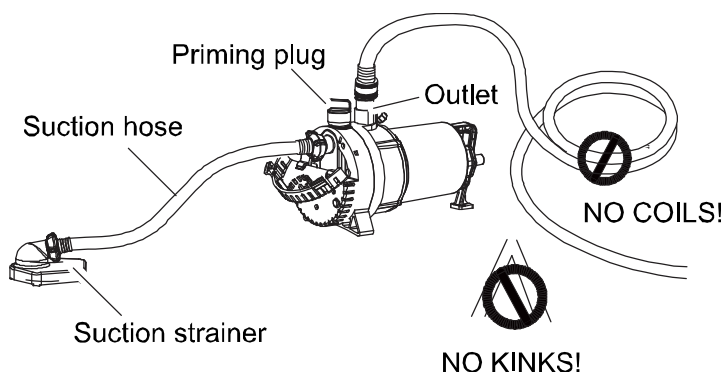

## 3. Prime the Pump

Unscrew the priming plug. Fill with water until the suction hose is completely filled and overflowing with water. Tighten the priming plug.

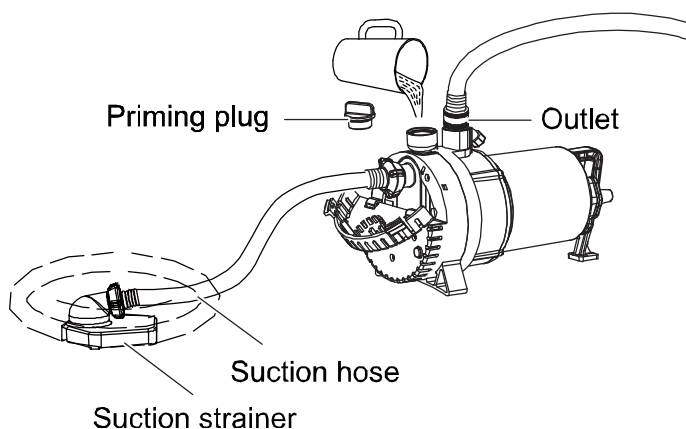

## 4. Operating the Pump

Place the Suction Strainer on a level surface IN the water. The garden hose and pump should be OUT of the water.

Plug the pump into a properly grounded 115V GFCI outlet. The pump should start within 30 seconds. Monitor the pump's progress and unplug the pump before it runs dry.

**NOTE:** If the pump is not pumping water in 30 seconds, unplug the pump. Check the connections on the two ends of the Suction hose to make sure there are no air leaks. Repeat the priming instructions.

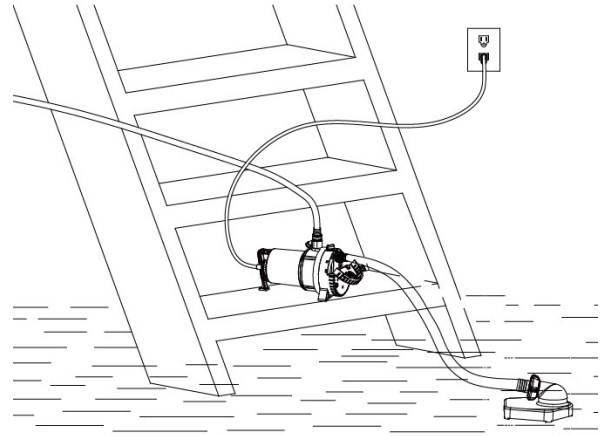

## CARE AND CLEANING

**CAUTION:** Always use the handle to lift the pump. Never use the power cord to lift the pump. To avoid skin burns, unplug the pump and allow time for it to cool after periods of extended use.

### Do

- When the power is disconnected, inspect the pump suction screen and remove all debris, then plug the pump back into the grounded (GFCI) outlet.

### Do Not

- Do not disassemble the motor housing. This motor has NO repairable internal parts, and disassembly may cause leakage or dangerous electrical wiring issues.
- Do not lift up the pump by the power cord.

## To clean a pump clogged with debris:

- Unplug the pump from electrical power.
- Remove debris from the screen.

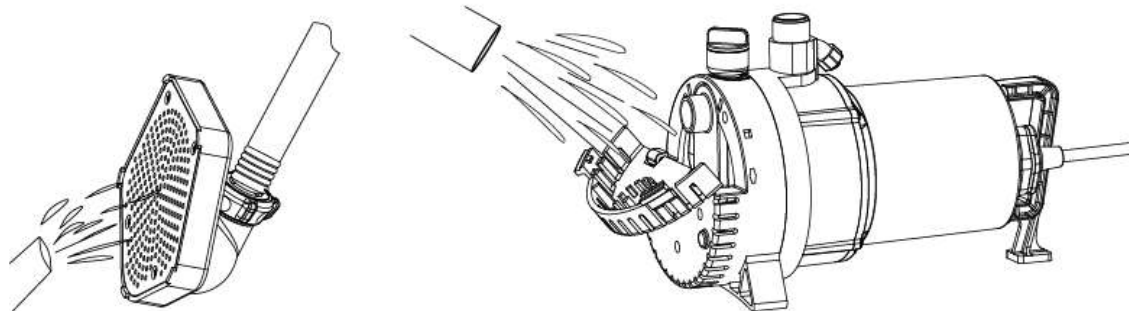



# TROUBLESHOOTING

Possible Causes	Corrective Action
<b>Pump does not start or run</b>	
1. The circuit breaker has tripped.	1. Reset the circuit breaker by switching the breaker to the "ON" position.
2. The plug is disconnected.	2. Make sure the plug is securely connected.
3. The plug is corroded.	3. Clean the prongs of the plug.
4. The motor has failed.	4. Replace the pump.
<b>Submersible Utility</b>	
<b>Problem 1: Pump does not pump water</b>	
1. The screen is blocked.	1. Clean the screen.
2. The hose is bent, kinked, or coiled too tightly.	2. Straighten the hose.
3. There is trapped air inside the pump, a condition called "airlock".	3. Clean the anti-air lock hole and make sure it is not blocked.
4. Pump inlet is blocked by debris.	4. Open the bottom cover to clean out the debris.
<b>Non-Submersible Transfer</b>	
<b>Problem 1: Pump does not prime</b>	
1. The suction line has air leaks.	1. Tighten the hose connection. Replace the hose washer if needed.
2. Debris has collected on the strainer.	2. Clean debris from the strainer.
3. Pump needs to be primed or re-primed	3. Refer to the owner's manual for priming instructions.
4. The suction strainer is not attached to the inlet hose when removing surface water.	4. Attach the suction strainer to the inlet hose.
5. Suction strainer is floating in the water.	5. Suction strainer needs to be flat on the bottom surface of whatever you are draining.
6. The suction strainer is higher than the inlet of the pump.	6. Make sure that the suction strainer is positioned lower than the inlet of the pump.
7. The suction hose is not filled with water.	7. The suction hose needs to be completely filled and overflowing with water.
<b>Problem 2: Flow rate is too low</b>	
1. The hose is kinked or coiled tightly.	1. Straighten the hose.
2. The strainer or hose is blocked.	2. Clean the strainer or hose.
3. The discharge hose is too long.	3. The hose length should be no longer than 25'.
4. Wrong Garden hose on outlet/discharge.	4. Use standard garden hose, not "expandable" hose.

# WARRANTY

## K2 Pumps Limited Warranty

### WHAT THIS WARRANTY COVERS

This Limited Warranty is effective September 1, 2020 and replaces all undated warranties dated prior to September 1, 2020.

K2 Pumps (K2) warrants to the original consumer purchaser (You) that its products are free from original defects in material and workmanship for at least one year (warranty varies depending on model; see box or K2 website for specific warranty information) from the date of purchase (the Warranty Period). Repair Parts and Accessories are warranted for 90 days from the date of purchase. During the Warranty Period, K2 will repair or replace, at no cost to you, products that have been examined by K2 and found to be defective in materials or workmanship.

***Do not return product to the retail store.***

***For technical support and parts, call K2 Customer Service at 844-242-2475.***

### WHAT THIS WARRANTY DOES NOT COVER

This Warranty does not cover use of the product in a non-residential application, improper installation and/or maintenance of the product, damage due to misuse, acts of God, nature, vandalism or other acts beyond control of K2, owner's acts or omissions, use outside the country in which the product was initially purchased and resale of the product by the original owner. This warranty does not cover pick up, delivery, transportation or house calls. However, if you mail your product to a K2 Sales and Service Center for warranty service, cost of shipping will be paid one way. This warranty does not apply to products purchased outside of the United States, including its territories and possessions, outside of U.S. Military Exchange and outside of Canada. This warranty does not cover products purchased from a party that is not an authorized retailer, dealer or distributor of K2 products.

### OTHER IMPORTANT TERMS

This warranty is not transferable and may not be assigned. This Warranty shall be governed and construed under laws of the state of Michigan. The Warranty Period will not be extended by any replacement or repair performed under this Warranty. THIS WARRANTY IS THE EXCLUSIVE WARRANTY AND REMEDY PROVIDED BY K2. ALL OTHER WARRANTIES, EXPRESSED OR IMPLIED, INCLUDING WARRANTIES OR MERCHANTABILITY OR FITNESS FOR PARTICULAR PURPOSE, ARE DISCLAIMED. IN NO EVENT WILL K2 BE LIABLE FOR ANY SPECIAL, INDIRECT, INCIDENTAL OR CONSEQUENTIAL DAMAGES OF ANY KIND OR NATURE TO OWNER OR ANY PARTY CLAIMING THROUGH OWNER WHETHER BASED IN CONTRACT, NEGLIGENCE, TORT, OR STRICT PRODUCTS LIABILITY OR ARISING FROM ANY CAUSE WHATSOEVER. Some states do not allow for the exclusion of consequential damages, so the above exclusion may not apply to you. This warranty gives you specific rights. You may also have other rights that vary from state to state.

**GP Enterprises Co., Ltd. 1436 Brook Drive, Downers Grove, IL 60515**

**Phone: 844-242-2475 / Web: [www.K2Pumps.com](http://www.K2Pumps.com)**

**Please register your pump now at  
[www.K2pumps.com](http://www.K2pumps.com)**

# NOTICE D'UTILISATION

## POMPE UTILITAIRE DUO 2-EN-1

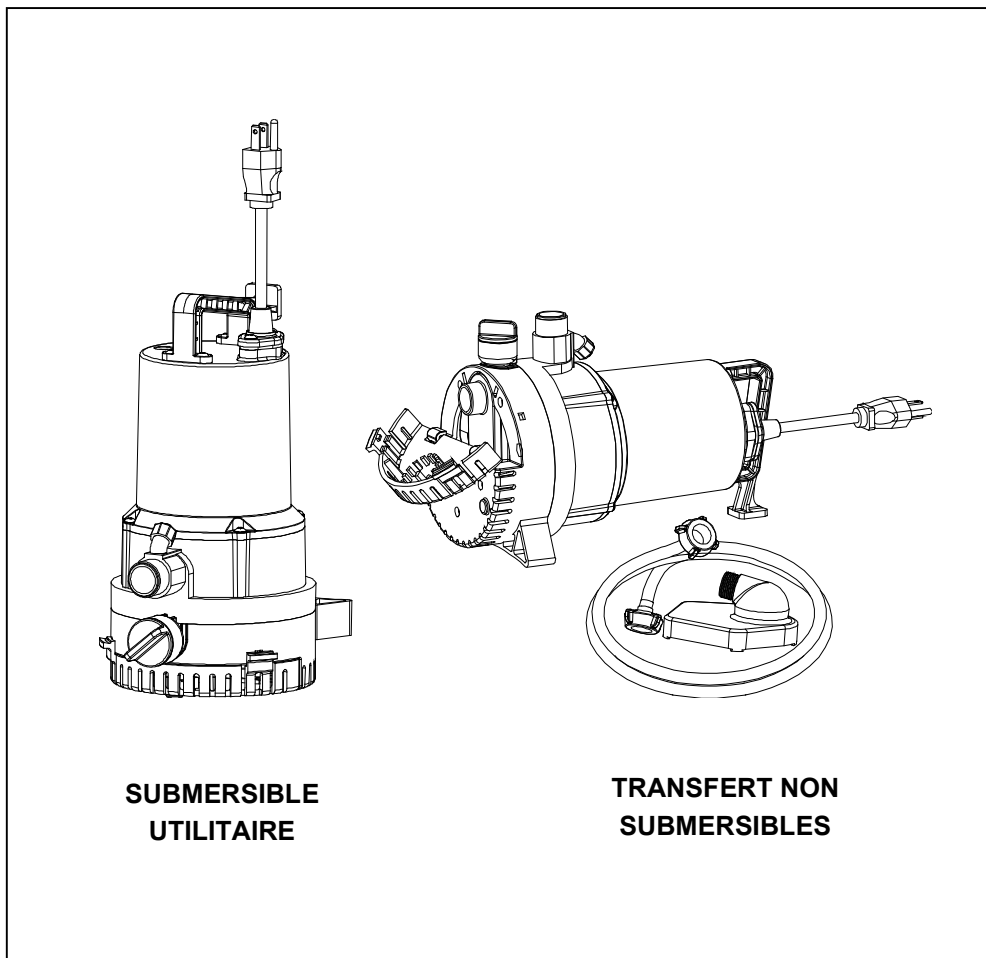

Questions, problèmes, pièces manquantes ? Avant de retourner au magasin, appelez  
le Service à la clientèle Everbilt du lundi au vendredi, de 8 h à 18 h,

heure normale de l'Est

**1-844-242-2475**

*Veuillez enregistrer votre pompe*

[www.K2pumps.com](http://www.K2pumps.com)

## RENDEMENT

Modèle		CV	LPH d'eau @ Total de levage en mètre						Levée max.
			0 m	1,52 m	3,04 m	4,57 m	6,09 m	7,62 m	
UTM02501K	Usage de la pompe utilitaire submersible	1/4	6,056	5,678	4,921	3,596	2,649	794	9,1 m
	Usage de la pompe de transfert non submersible	1/4	3,596	3,179	2,763	2,271	1,514	643	9,1 m

## AVANT L'INSTALLATION

### UTILISATION

- Cette pompe peut être utilisée comme pompe utilitaire submersible. Elle convient au drainage et à l'évacuation d'eau des endroits suivants: cuves thermales, réservoirs de stockage, sous-sols inondés, jardins d'eau, toits plats, couvercles de piscine, puits de fenêtres.
- Cette pompe peut aussi être utilisée comme pompe de transfert non submersible. Elle convient au drainage et à l'évacuation de liquide des endroits suivants: chauffe-eau, bateaux, lits à eau, éviers bouchés, aquariums, machines à laver, éviers utilitaires.

**AVERTISSEMENT: Risque de panne de la pompe, entraînant des dommages matériels, des blessures graves.** Avant d'utiliser cette pompe pour vidanger un chauffe-eau, assurez-vous de lire les instructions du fabricant. La température de l'eau dans le chauffe-eau doit être refroidie à 95 °F ou moins avant de vidanger avec cette pompe.

**NE PAS UTILISER CETTE POMPE :** avec des liquides inflammables ou dans des zones marines d'eau salée ; comme pompe de puisard, d'égout ou d'effluent ; pour faire recirculer l'eau ou faire fonctionner en continu les fontaines et les jeux d'eau.

### PIÈCES REQUISES (NON INCLUSES)

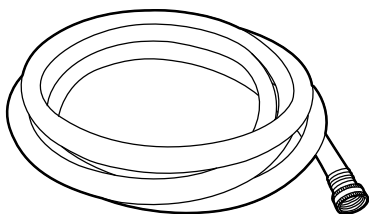

Tuyau d'arrosage de 3/4 po  
(longueur maximale de 25 pi)

### CARACTÉRISTIQUES

Alimentation électrique	circuit de 115V, 60 HZ., 10 ampères
Plage de températures du liquide	de 32°F à 95°F (de 0°C à 35°C)
Taille de l'entrée de la pompe	Filetage de tuyau d'arrosage de 3/4 po.
Cordon d'alimentation	SJTW, 18AWG/3C, 10 pi.

# Information de sécurité

**DANGER:** Indique une situation dangereuse qui, si elle n'est pas corrigée, entraînera la mort ou des blessures graves

1. Ne pas pomper de liquides explosifs ou inflammables tels que de l'huile, de l'essence, du kérosène, de l'éthanol, etc. Ne pas utiliser en présence de vapeurs inflammables ou explosives. Le fait d'utiliser cette pompe avec ou à proximité de liquides inflammables est susceptible de provoquer une explosion ou un incendie, d'où un risque d'accident corporel et/ou de décès.
2. TOUJOURS débrancher l'alimentation de la pompe avant toute intervention.
3. Ne pas toucher le boîtier d'un moteur en marche. Le moteur est conçu pour fonctionner à des températures élevées. De plus, ne pas démonter le boîtier du moteur.
4. Ne pas manipuler la pompe ni le moteur de la pompe avec des mains humides ou en se tenant dans l'eau ou sur une surface humide ou moite.

**AVERTISSEMENT :** indique une situation dangereuse qui, si elle n'est pas corrigée, peut entraîner la mort ou des blessures graves.

1. Relâcher toute la pression et vidanger toute l'eau du système avant d'intervenir sur l'un des composants.
2. Fixer le tuyau de déversement avant de mettre la pompe en marche. Un tuyau de déversement mal fixé peut fouetter, ce qui entraîne un risque de blessures corporelles et/ou de dommages matériels.
3. Extension cords may not deliver sufficient voltage to the pump motor. Extension cords present a life threatening safety hazard if the insulation becomes damaged or the connection ends fall into water. The use of an extension cord to power this pump is not permitted.
4. Porter des lunettes de protection lors de tous travaux avec des pompes.
5. La pompe est conçue pour du 115 V (monophasés) et 60 Hz. Elle est fournie avec un câble à 3 fils métalliques agréé et avec une prise à la masse pour une sortie à la masse à 3 broches. **NE JAMAIS RETIRER, EN AUCUNES CIRCONSTANCES, LE CONTACT À LA MASSE.** La fiche à 3 broches doit être insérée directement dans un réceptacle de type mise à la masse à 3 fiches à la masse et correctement installé. Ne pas utiliser cette pompe avec une prise murale à 2 broches. Remplacer la prise à 2 broches par un réceptacle à 3 broches correctement mis à la masse (prise agréée avec disjoncteur différentiel) installé en conformité avec l'ensemble de la réglementation locale en matière électrique.
6. Protéger le cordon électrique des objets tranchants, des surfaces chaudes, des huiles et des produits chimiques. Éviter d'entortiller le cordon. Ne pas utiliser de cordons endommagés ou usés.
7. Tout manquement à respecter cette notice et l'utilisation prévue de cette unité est susceptible d'invalider la garantie. Toute tentative pour utiliser une pompe endommagée risque d'entraîner un dommage matériel, un accident corporel grave, et/ou un risque de décès.
8. Vérifier que le circuit électrique de la pompe est protégé par un coupe-circuit ou par un fusible de 10 A.

**MIS EN GARDE:** indique une situation dangereuse qui, si elle n'est pas corrigée, pourrait entraîner des blessures mineures ou moins graves.

1. Ne soulevez pas la pompe par le cordon d'alimentation.
2. Connaître les applications, limitations et dangers éventuels de la pompe.
3. Fixer la pompe sur une base solide. Cela aidera à garder la pompe en position verticale, ce qui est primordial pour que la pompe fonctionne au maximum de son efficacité. On évitera ainsi l'obstruction de la pompe qui provoquerait une défaillance prématurée.
4. Faire une inspection périodique de la pompe et de ses composantes afin de s'assurer que la grille du système d'aspiration de la pompe est exempte de boue, de sable et de débris. Débrancher la pompe avant l'inspection.
5. Respecter tous les codes de sécurité et d'électricité locaux ainsi que le Code national de l'électricité. De plus, il faut respecter toutes les directives de l'OSHA (Occupational Safety and Health Administration).

6. Ne pas faire fonctionner la pompe à sec. Le fonctionnement de la pompe sans eau endommagera les joints et entraînera la défaillance de la pompe, ce qui annulera la garantie de la pompe.

**IMPORTANT:** indique les meilleures pratiques non liées aux blessures corporelles

1. Le moteur de cette pompe possède un disjoncteur thermique qui se déclenchera si le moteur devient trop chaud. Le disjoncteur se réenclenchera dès que le moteur sera refroidi et qu'une température acceptable aura été atteinte. La pompe peut se déclencher à l'improviste si elle est branchée.
2. Vérifier que l'alimentation électrique correspond bien aux spécifications de la pompe.
3. Avant d'utiliser la pompe, vérifier que le , tuyau ne présente pas de perforations ou des signes d'usure qui risqueraient de causer des fuites, et qu'il n'est pas tortillé ou plié. Un tuyau bien droit permet à la pompe d'évacuer rapidement la plus grande quantité d'eau. Vérifier aussi que tous les raccords sont serrés afin de minimiser les fuites.
4. Cette pompe est fabriquée de matériaux à haute résistance mécanique et résistant à la corrosion. La durée de vie de la pompe est prolongée lorsqu'elle est correctement installée, utilisée et entretenue. Cependant, une alimentation électrique insuffisante, des saletés ou des débris peuvent provoquer une panne de la pompe. Veuillez lire attentivement ce manuel et suivre les instructions relatives aux mesures correctives à prendre pour résoudre des problèmes communs.

## DÉBALLAGE

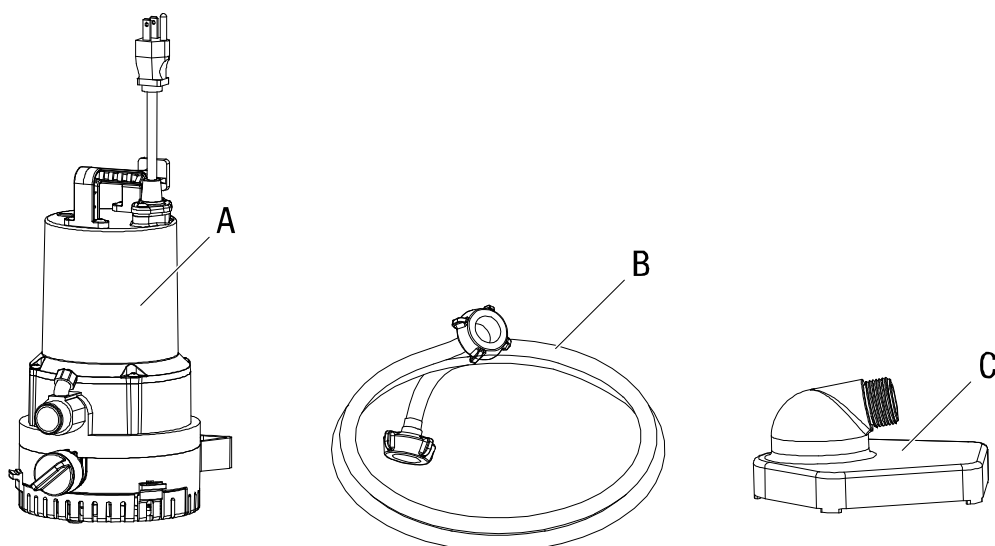

Pièce	Description
A	Pompe
B	Tube d'aspiration
C	Crépine d'aspiration

# Installation de la pompe utilitaire submersible

**DANGER:** Débranchez toujours le cordon d'alimentation de la pompe avant de l'installer, de la réparer ou d'en effectuer l'entretien. Ne manipulez jamais la pompe lorsque vous avez les mains mouillées ou que vous vous trouvez sur une surface mouillée ou humide ou dans l'eau afin d'éviter les risques d'électrocution.

**DANGER:** Toujours utiliser la poignée pour soulever la pompe. Ne jamais utiliser le cordon d'alimentation pour la soulever. Pour éviter les brûlures de la peau, débrancher la pompe et la laisser refroidir après une longue période d'utilisation.

## 1. Connectez le tuyau d'arrosage

Fixez un tuyau d'arrosage de 3/4 de pouce à la sortie de la pompe. Utilisez un tuyau d'arrosage qui ne mesure pas plus de 25 pieds.

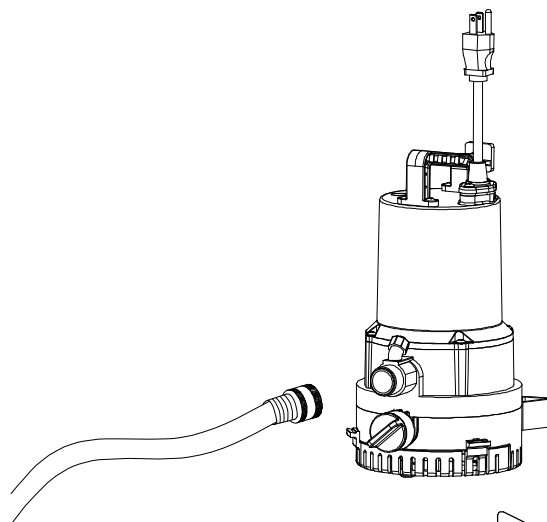

## 2. Branchez la pompe

Placez la pompe sur une surface dure dans de l'eau d'au moins 1-1/2 pouces de profondeur. Ne placez pas la pompe directement sur du sable, de la terre ou de la boue. Branchez la pompe dans une prise GFCI de 115 V correctement mise à la terre. Assurez-vous que la prise est sécurisée et ne tombera pas dans l'eau. La pompe doit démarrer immédiatement.

Si vous avez besoin de pomper de l'eau à moins de 1-1/2 po de profondeur, utilisez la fonction de transfert de la pompe avec la crépine d'aspiration – voir la page suivante.

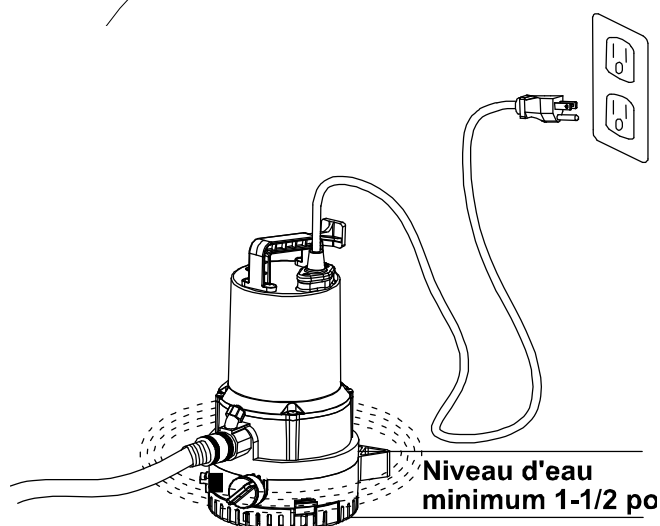

## 3. Fonctionnement de la pompe

Laissez la pompe fonctionner et surveiller sa progression. Débranchez la pompe lorsqu'elle a éliminé l'eau jusqu'à environ 1/2 pouce.

**MISE EN GARDE:** Ne pas faire fonctionner la pompe à sec. Le fonctionnement de la pompe sans eau endommagera les joints et entraînera la défaillance de la pompe, ce qui annulera la garantie de la pompe.

La pompe peut encore fonctionner même lorsqu'elle ne pompe pas d'eau. Surveillez la pompe et débranchez-la rapidement avant qu'elle ne tourne à sec pour éviter d'endommager le moteur.

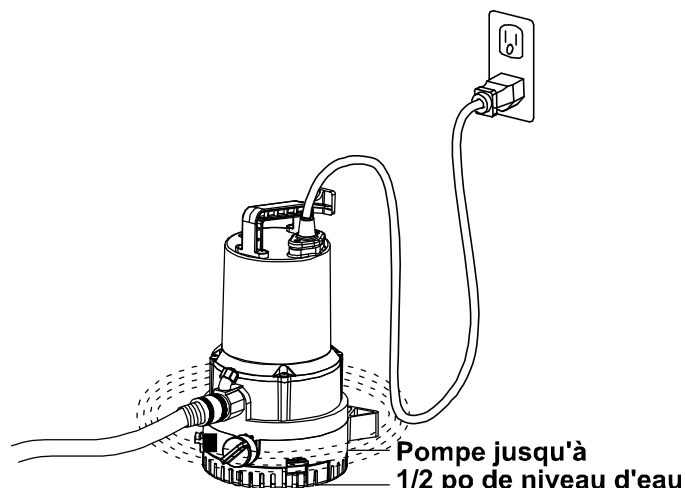

## AIRLOCK

Cette pompe de type utilitaire centrifuge est conçue pour évacuer l'eau de manière efficace. Cependant, elle ne peut évacuer l'air. Si l'air est emprisonné à l'intérieur de la pompe – une poche d'air s'y forme – la pompe ne pourra pomper de l'eau même si elle est complètement submergée. Cet appareil n'a pas d'orifice d'évacuation d'air. L'air est expulsé par les trous, ce qui élimine les poches d'air et la pompe peut ensuite fonctionner adéquatement. Si des débris bloquent le trou anti-poche d'air, nettoyer le trou anti-airlock, la réinstaller et la redémarrer. Tour à tour, retirer l'eau du boyau d'arrosage, garder le bout du boyau hors de l'eau, et brancher le cordon d'alimentation électrique pour redémarrer la pompe.

**MISE EN GARDE:** Ce trou est conçu pour se débarrasser des poches d'air. Les fuites d'air ou d'eau sont NORMALES et NÉCESSAIRES. NE PAS ENLEVER OU BLOQUER CE TROU!

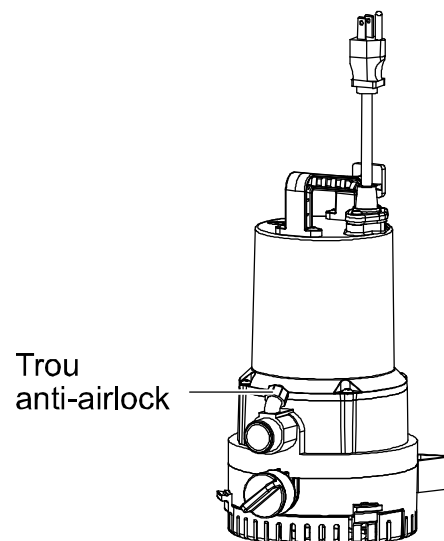

## Installation de la pompe de transfert non submersible

**DANGER:** Débranchez toujours le cordon d'alimentation de la pompe avant de l'installer, de la réparer ou d'en effectuer l'entretien. Ne manipulez jamais la pompe lorsque vous avez les mains mouillées ou que vous vous trouvez sur une surface mouillée ou humide ou dans l'eau afin d'éviter les risques d'électrocution.

**MISE EN GARDE:** Toujours utiliser la poignée pour soulever la pompe. Ne jamais utiliser le cordon d'alimentation pour la soulever. Pour éviter les brûlures de la peau, débrancher la pompe et la laisser refroidir après une longue période d'utilisation.

Le dessin suivant montre une installation typique. Utilisez la crépine d'aspiration et le tuyau d'aspiration fournis dans l'emballage. La crépine d'aspiration a un clapet anti-retour intégré.

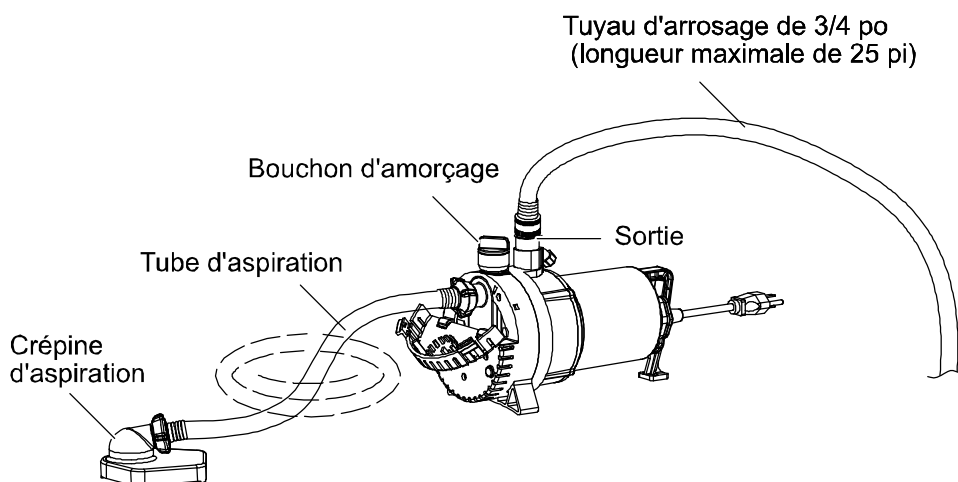



# 1. Connectez la crépine d'aspiration et le tuyau d'aspiration

Fixez le tuyau d'aspiration fourni avec votre pompe à la crépine d'aspiration. Assurez-vous que les joints du tuyau d'aspiration sont hermétiques, sinon la pompe ne pompera pas d'eau.

Couchez la pompe sur le côté et ouvrez le couvercle inférieur. Fixez l'autre extrémité du tuyau d'aspiration à l'entrée de la pompe.

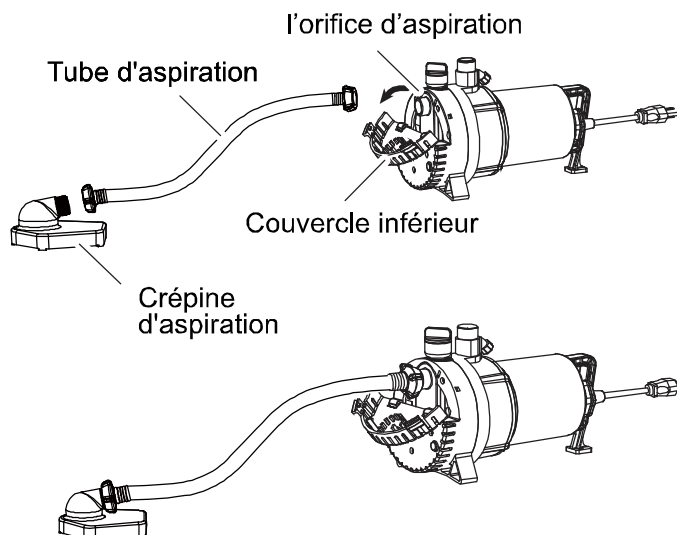

# 2. Fixez le tuyau d'arrosage

Fixez un tuyau d'arrosage de 3/4 po à la sortie de la pompe. Utilisez un tuyau d'arrosage qui ne mesure pas plus de 25 pieds. L'extrémité du tuyau d'arrosage doit être HORS de l'eau. Gardez le tuyau d'aspiration et le tuyau d'arrosage aussi droits que possible.

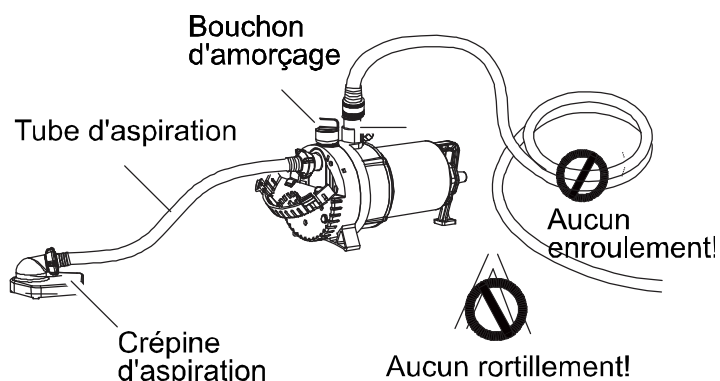

# 3. Amorcer la pompe

Dévissez le bouchon d'amorçage. Remplissez d'eau jusqu'à ce que le tuyau d'aspiration soit complètement rempli et déborde d'eau. Serrez le bouchon d'amorçage.

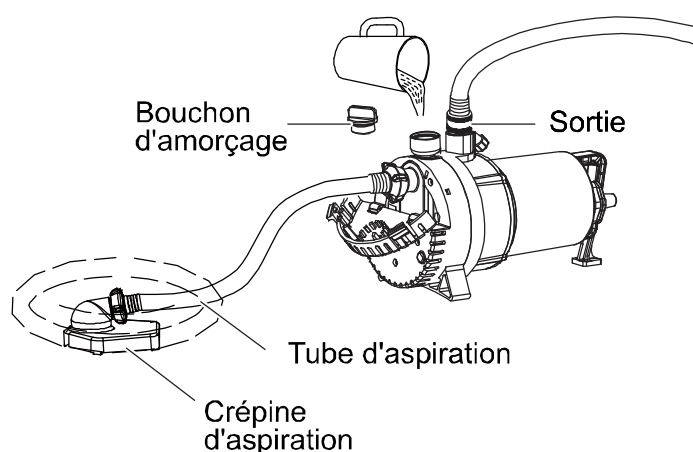

## 4. Fonctionnement de la pompe

Placez la crépine d'aspiration sur une surface plane DANS l'eau. Le tuyau d'arrosage et la pompe doivent être HORS de l'eau. Branchez la pompe dans une prise GFCI de 115 V correctement mise à la terre. La pompe devrait démarrer dans les 30 secondes. Surveillez la progression de la pompe et débranchez-la avant qu'elle ne fonctionne à sec.

**NOTE:** Si la pompe ne pompe pas d'eau dans les 30 secondes, débranchez-la. Vérifiez les connexions aux deux extrémités du tuyau d'aspiration pour vous assurer qu'il n'y a pas de fuites d'air. Répétez les instructions d'amorçage.

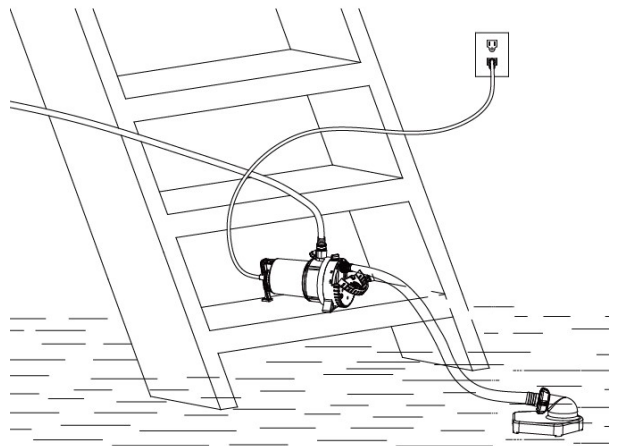

## Entretien

**MISE EN GARDE:** Toujours utiliser la poignée pour soulever la pompe. Ne jamais utiliser le cordon d'alimentation pour la soulever. Pour éviter les brûlures de la peau, débrancher la pompe et la laisser refroidir après une longue période d'utilisation.

### À faire

- Lorsque l'alimentation électrique est coupée, vérifier la grille d'aspiration de la pompe et débarasser tous les débris. Rebrancher la pompe dans une prise équipée d'un disjoncteur avec fuite à la terre (GFCI).

### À ne pas faire

- Ne pas démonter le boîtier du moteur. Aucune pièce interne du moteur n'est réparable. Le démontage du moteur peut entraîner des fuites ou de sérieux problèmes de câblage.
- Ne pas utiliser le cordon d'alimentation pour soulever la pompe.

## Pour nettoyer une pompe obstruée par des débris:

- Débrancher la pompe de la source électrique.
- Retirer les débris de la grille.

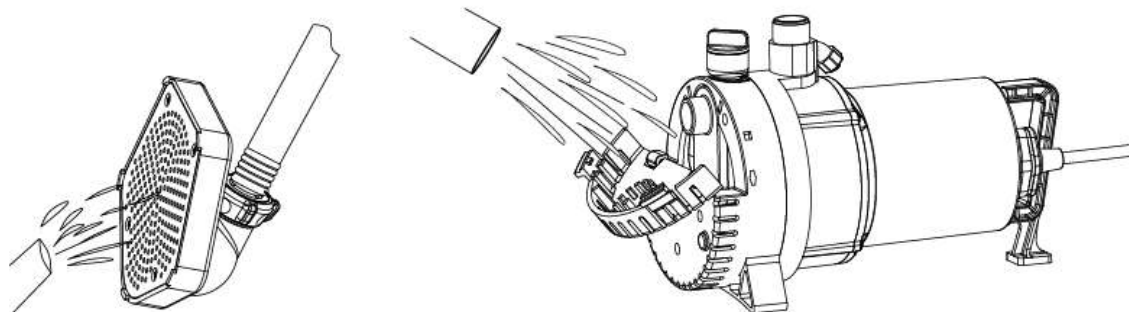

# Diagnostic des pannes

Causes possibles	Mesure corrective
<b>La pompe ne démarre pas ou ne fonctionne pas</b>	
1. Le disjoncteur s'est déclenché.	1. Réinitialiser le disjoncteur en mettant le disjoncteur en position « ON ».
2. La prise est débranchée.	2. Assurez-vous que la prise est bien branchée.
3. La prise est corrodée.	3. Nettoyer les broches de la prise.
4. Le moteur est en panne.	4. Remplacer la pompe.
<b>Utilitaire submersible</b>	
<b>Problème 1: La pompe ne pompe pas l'eau</b>	
1. Le filtre est bloqué.	1. Nettoyer le filtre.
2. Le tuyau est plié, coubé ou enroulé trop serré.	2. Redressez le tuyau.
3. Il y a de l'air emprisonné à l'intérieur de la pompe, une condition appelée « sas ».	3. Nettoyez le trou du sas anti-air et assurez-vous qu'il n'est pas bloqué.
4. L'entrée de la pompe est bloquée par des débris.	4. Ouvrez le couvercle inférieur pour nettoyer les débris.
<b>Transfert non submersible</b>	
<b>Problème 1: La pompe ne s'amorce pas</b>	
1. La conduite d'aspiration a des fuites d'air.	1. Serrez le raccord du tuyau. Remplacez la rondelle de tuyau si nécessaire.
2. Des débris se sont accumulés sur la crépine.	2. Nettoyer les débris de la crépine.
3. La pompe doit être amorcée ou réamorcée.	3. Reportez-vous au manuel du propriétaire pour les instructions d'amorçage.
4. La crépine d'aspiration n'est pas fixée au tuyau d'arrivée lors de l'évacuation de l'eau de Surface.	4. Fixez la crépine d'aspiration au tuyau d'arrivée.
5. La crépine d'aspiration flotte dans l'eau.	5. La crépine d'aspiration doit être plate sur la surface inférieure de tout ce que vous vidangez.
6. La crépine d'aspiration est plus haute que l'entrée de la pompe.	6. Assurez-vous que la crépine d'aspiration est positionnée plus bas que l'entrée de la pompe.
7. Le tuyau d'aspiration n'est pas rempli d'eau.	7. Le tuyau d'aspiration doit être complètement rempli et déborder d'eau.
<b>Problème 2: Le débit est trop faible</b>	
1. Le tuyau est plié ou enroulé étroitement.	1. Redresser le tuyau.
2. La crépine ou le tuyau est bloqué.	2. Nettoyer la crépine ou le tuyau.
3. Le tuyau d'évacuation est trop long.	3. La longueur du tuyau ne doit pas dépasser 25 po.
4. Tuyau d'arrosage incorrect sur la sortie/le refoulement.	4. Utilisez un tuyau d'arrosage standard, pas un tuyau « extensible ».

## K2 Pumps Garantie Limitée

### CE QUE CETTE GARANTIE COUVRE

Cette garantie limitée entre en vigueur le 1er septembre 2020 et remplace toutes les garanties non datées antérieures au 1er septembre.

K2 Pumps (K2) garantit à l'acheteur original (Vous) que ses produits sont exempts de défauts de matériaux et de fabrication d'origine pendant au moins un an (la garantie varie en fonction du modèle; voir l'encadré ou le site Web K2 pour des informations de garantie spécifiques) à partir de la date d'achat (la période de garantie). Les pièces de réparation et les accessoires sont garantis pendant 90 jours à compter de la date d'achat. Pendant la période de garantie, K2 réparera ou remplacera, sans frais pour vous, les produits qui ont été examinés par K2 et jugés défectueux en matière de matériaux ou de fabrication.

***Ne reviennent pas au magasin.***

***Pour une assistance technique professionnelle, Service à la clientèle d'appel 844-242-2475.***

### CE QUE CETTE GARANTIE NE COUVRE PAS

Cette garantie ne couvre pas: L'utilisation du produit pour une application non-résidentielle, une mauvaise installation et / ou entretien du produit, les dommages dus à une mauvaise utilisation, les actes de Dieu, les dégâts imputés à la nature ou d'autres actes qui échappent au contrôle d'K2, les actes ou omissions du propriétaire, l'utilisation à l'extérieur du pays où le produit a été initialement acheté et la revente du produit par le propriétaire initial. Cette garantie ne couvre pas la collecte, la livraison, le transport ou les déplacements chez les particuliers. Toutefois, si vous envoyez votre produit à un centre de service après-vente et des garanties K2, le coût de l'expédition (aller simple) sera remboursé. Cette garantie ne couvre pas les produits achetés en dehors des États-Unis, y compris ses territoires et possessions, en dehors des États-Unis la bourse d'échange militaire et à l'extérieur du Canada. Cette garantie ne couvre pas les produits achetés chez un tiers qui n'est pas détaillant, revendeur ou distributeur agréé des produits K2

### AUTRES TERMES IMPORTANTS

Cette garantie est non transférable et ne peut être cédée. Cette garantie doit être régie et interprétée en vertu des lois de l'État du Michigan. La période de garantie ne sera pas prolongée par un remplacement ou une réparation effectuée(e) en vertu de cette garantie. CETTE GARANTIE EST LA GARANTIE EXCLUSIVE ET LE RECOURS FOURNI PAR K2. TOUTE AUTRE GARANTIE, EXPLICITE OU IMPLICITE, Y COMPRIS LES GARANTIES DE COMMERCIALISATION OU D'ADAPTATION À UN USAGE PARTICULIER, SONT EXCLUES. EN AUCUN CAS K2 NE SERA RESPONSABLE DES DOMMAGES PARTICULIERS, INDIRECTS, ACCESSOIRES OU INDIRECTS DE QUELQUE NATURE QUE CE SOIT AU PROPRIÉTAIRE OU TOUTE PARTIE DEMANDERESSE PAR L'INTERMÉDIAIRE DU PROPRIÉTAIRE RELATIF À UN CONTRAT, UNE NÉGLIGENCE, UNE ACTION DELICTUELLE, OU UNE STRICT RESPONSABILITE VIS-À-VIS DU PRODUIT, OU PROVENANT DE TOUTE AUTRE CAUSE. Certains états ne permettent pas l'exclusion des dommages indirects et conséquemment l'exclusion ci-dessus peut ne pas vous concerner. Cette garantie vous donne des droits spécifiques. Vous pouvez également en avoir d'autres qui varient d'un état à l'autre.

**GP Enterprises Co., Ltd. 1436 Brook Drive, Downers Grove, IL 60515**

**Téléphone: 844-242-2475 / Web: [www.K2Pumps.com](http://www.K2Pumps.com)**

***Veillez enregistrer votre pompe [www.K2pumps.com](http://www.K2pumps.com)***

# MANUAL DEL USUARIO

## BOMBA MULTIPROPÓSITO 2 EN 1 DÚO

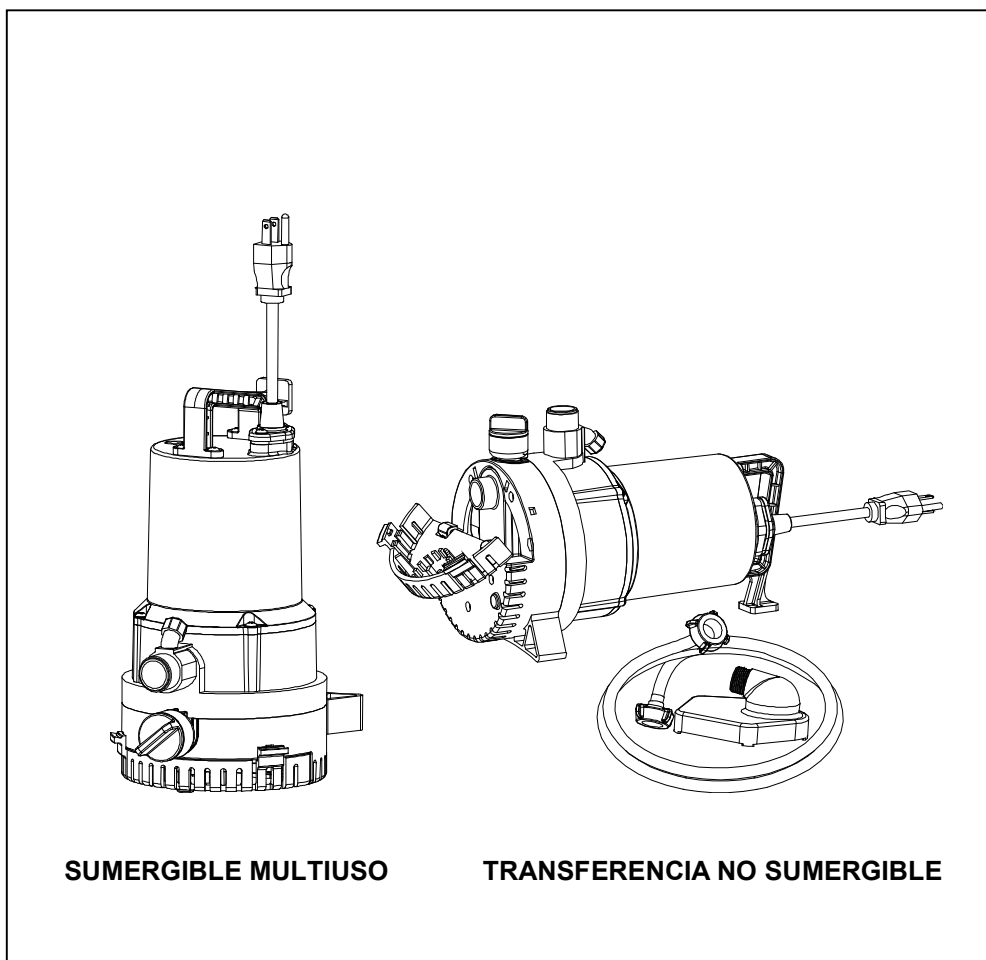

¿Preguntas, problemas, piezas que faltan? Antes de devolverla a la tienda, llame a Servicio al Cliente de 8:00 AM a 6:00 pm EST de Lunes a Viernes.

**1-844-242-2475**

*Registre su bomba de velocidad variable para piscinas en*

**[www.K2Pumps.com](http://www.K2Pumps.com)**

# FUNCIONAMIENTO

Modelo		HP	GPH (Galones por hora) de Agua @ Pies de Altura						Máx. Levante
			0 pi.	5 pi.	10 pi.	15 pi.	20 pi.	25 pi.	
UTM02501K	Función de bomba de utilidad sumergible	1/4	1600	1500	1300	950	700	210	30 pi.
	Función de bomba de transferencia no sumergible	1/4	950	840	730	600	400	170	30 pi.

# PRE-MONTAJE

## Aplicación

- Esta bomba se puede usar como una bomba de servicio sumergible. Es adecuado para drenar o extraer agua de lo siguiente: Jacuzzis, anques, sótanos inundados, jardines acuáticos, azoteas, cubiertas para piscinas, huecos en las ventanas.
- Esta bomba también se puede usar como una bomba de transferencia no sumergible. Es adecuado para drenar o eliminar agua de las siguientes áreas inundadas, Drene calentadores de gua, botes, colchones de agua, lavabos tapados, peceras, lavadoras, fregaderos tapados.

**ADVERTENCIA: Riesgo de bomba falle, daños a su propiedad, y lesiones personales.** Antes de usar esta bomba para vaciar un calentador de agua, asegúrese de leer las instrucciones del fabricante. La temperatura del agua dentro del calentador debe enfriarse hasta alcanzar los 95 °F, o menos, antes del vaciado con la bomba.

**NO UTILIZAR ESTA BOMBA:** con líquidos inflamables o en zonas marinas de agua salada; como bomba de sumidero, de aguas residuales o de efluentes; para recircular el agua o hacerla funcionar continuamente para fuentes y accesorios de agua.

## MATERIALES REQUERIDOS (NO INCLUIDOS)

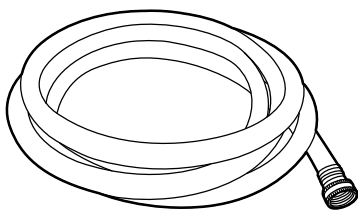

Manguera de Jardín (25 pi max.)

## Especificaciones

<b>Voltaje</b>	115 V, 60 HZ., Circuito de 10 Amperios
<b>Rango de Temperatura de Líquido</b>	0°C a 35°C (32°F a 95°F)
<b>Manguera de descarga necesita</b>	Rosca de mangueras para jardín de 3/4pulg
<b>Cable de alimentación</b>	SJTW, 18AWG/3C, 3.05 m

# Información De Seguridad

**PELIGRO:** Indica una situación de peligro que, si no se evita, provocará la muerte o lesiones graves

1. No bombee líquidos inflamables o explosivos como aceite, gasolina, queroseno, etc. No lo use cerca o en presencia de vapores inflamables o explosivos. El uso de este producto cerca o con líquidos inflamables puede causar una explosión o un incendio causando daños a su propiedad, lesiones personales, y/o muerte.
2. SIEMPRE desconecte la bomba antes de hacerle mantenimiento.
3. No toque el motor mientras esté funcionando. Este producto está diseñado para funcionar a altas temperaturas. No desmonte motor ni el protector del motor.
4. No use la bomba o el motor de la bomba con las manos mojadas, o cuando esté de pie sobre la superficie mojada o húmeda, o en agua.

**ADVERTENCIA:** indica una situación de peligro que, si no se evita, puede provocar la muerte o lesiones graves.

1. Descargue toda presión y desagüe toda el agua del sistema antes del mantenimiento de cualquier componente.
2. Asegure el cable de descarga antes de empezar hacer funcionar la bomba. Un cable suelto o no asegurado puede arrebatar se causando daños personales o daños a la propiedad.
3. Los cables de extensión no ofrecen suficiente voltaje al motor de la bomba. Los cables de extensión pueden presentar un peligro para la seguridad si el material de aislamiento se daña o si las puntas de conexión caen el agua. El uso de un cable extensión no está con esta bomba NO está permitida.
4. Use gafas de seguridad en todo momento que use la bomba.
5. Esta unidad está diseñada de un uso de 115 voltios (una sola fase), 60 Hz, y está equipada con un cable de 3 conductores y un enchufe de conexión de tierra (3 clavijas). NO QUITE EL ALFILER BAJO NINGUNA CIRCUNSTANCIA. El enchufe de conexión de tierra tiene que estar directamente y correctamente instalado en un receptáculo de conexión de tierra (3 clavijas). No use esta bomba en un receptáculo de 2 clavijas. Reemplacé el receptáculo de 2 clavijas con un receptáculo apropiado de 3 clavijas con conexión a tierra (GFCI) de acuerdo al Código Eléctrico Nacional y las ordenanzas locales. Todas las conexiones deben ser hechas por un electricista profesional.
6. Proteja el cable eléctrico de objetos afilados, superficies calientes, aceite, y químicos. Evite enroscar los cables. No use cables dañados o desgastados.
7. El no cumplir con las instrucciones de la operación de esta unidad puede anular la garantía. EL INTENTO DE USAR UNA BOMBA DAÑADA puede resultar en daños a la propiedad, serios daños personales y/o muerte.
8. Asegúrese de que el circuito eléctrico a la bomba este protegido por un fusible de 10 amperios o un cortacircuitos.

**PRECAUCIÓN:** indica una situación de peligro que, si no se evita, podría provocar lesiones leves o moderadas.

1. No levante la bomba por el cable eléctrico.
2. Conozca de la bomba las aplicaciones, las limitaciones y los peligros potenciales.
3. Asegúrese de que la bomba esté en una base sólida para mantenerla vertical por encima de barro y tierra durante el funcionamiento para maximizar la eficiencia de la bomba y prevenir que se tape o una falla prematura.
4. Periódicamente inspeccione la bomba y los componentes del sistema para asegurar que las entradas estén libres de barro, arena y mugre. DESCONECTE DEL ENCHUFE LA BOMBA ANTES DE INSPECCIONARLA.
5. Siga sus códigos de seguridad eléctrica local, especialmente los del Código Eléctrico Nacional (NEC) y en el lugar de trabajo. El Acta de Seguridad y Salud Ocupacional. (OSHA).
6. No encienda la bomba sin agua. Hacer funcionar la bomba sin agua causará daños en las juntas y hará que la bomba falle. Eso anulará la garantía

**IMPORTANTE:** indica las mejores prácticas no relacionadas con los daños personales

1. El motor de la bomba tiene un protector térmico automático de reajuste que se apaga si la bomba se recalienta. Una vez que el protector térmico detecte que la bomba ha bajado de temperatura permitirá que la bomba funcione normalmente. Si la bomba está conectada puede empezar a funcionar inesperadamente.
2. Asegure que la fuente de electricidad es adecuada para los requisitos que exige la bomba.
3. Antes de usar la bomba, compruebe la manguera por uso excesivo o huecos que pueden causar fugas, y también asegure que la manguera no esté torcida ni que haya ángulos exagerados en ésta misma. Una manguera recta permite la bomba mover la mayor cantidad de agua posible rápidamente, y también compruebe que todas las conexiones de la manguera estén apretadas.
4. Esta bomba está hecha de materiales de alta fuerza y resistentes a la corrosión. Cuando ha sido correctamente instalada no tendrá problemas de mantenimiento o de uso por mucho tiempo. Sin embargo, una conexión inadecuada de la bomba mugre o suciedad puede causar que la bomba falle. Lea cuidadosamente las instrucciones y sígalas con respecto a problemas y soluciones más comunes de la bomba.

## CONTENIDO DEL PAQUETE

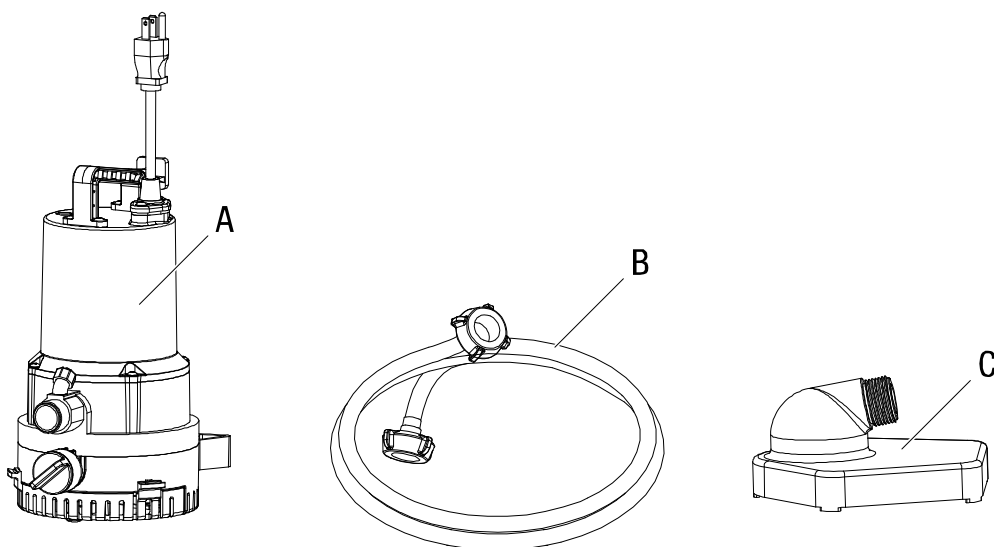

Parte	Descripción
A	Bomba
B	Filtro de aspiración
C	La manguera de succión



# Instalación sumergible de la bomba de servicio

**PELIGRO:** Desconecte el cordón eléctrico antes de tratar de instalarla, darle servicio, moverla de sitio o darle mantenimiento. Nunca toque la bomba, el motor, el agua o la tubería de descarga cuando la bomba esté conectada al tomacorrientes. Nunca cargue ni toque la bomba ni el motor con las manos mojadas o mientras esté parado en un área húmeda o mojada. Podría morir electrocutado.

**PELIGRO:** Siempre use la manilla para levantar la bomba. Nunca use el cordón o el cable eléctrico para levantar la bomba. Para evitar quemaduras, desconecte la bomba y permita un tiempo para que la bomba se enfríe después de un largo tiempo de uso.

## 1. Conectar la manguera para jardín

Conecte una manguera para jardín de 3/4 pulg. a la salida de la bomba. Utilice una manguera para jardín que no supere los 25 pies.

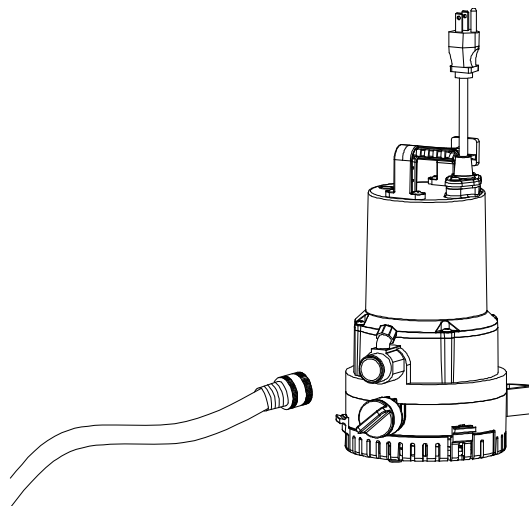

## 2. Conectar la bomba

Coloque la bomba sobre una superficie rígida de 1 a 1/2 pulg. de profundidad. No coloque la bomba directamente sobre arena, suciedad o barro. Conecte la bomba a un tomacorrientes GFCI de 115V debidamente conectado a tierra. Asegúrese de que el enchufe esté bien conectado y de que no se caerá al agua. La bomba debería comenzar a funcionar de inmediato.

Si necesita bombear agua de menos de 1-1/2" de profundidad, utilice la función de Transferencia de la bomba con el colador de succión (ver página siguiente).

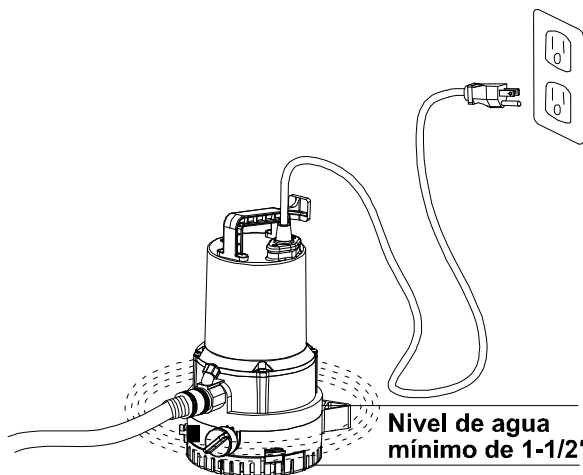

## 3. Hacer funcionar la bomba

Ponga en marcha la bomba y registre su progreso. Desconecte la bomba cuando haya eliminado aproximadamente 1/2 pulg. de agua.

**PRECAUCIÓN:** No encienda la bomba sin agua. Hacer funcionar la bomba sin agua causará daños en las juntas y hará que la bomba falle. Eso anulará la garantía.

La bomba puede seguir funcionando aunque no esté bombeando agua. Supervise el progreso de la bomba y desenchúfela rápidamente antes de que se quede seca para evitar que se dañe el motor.

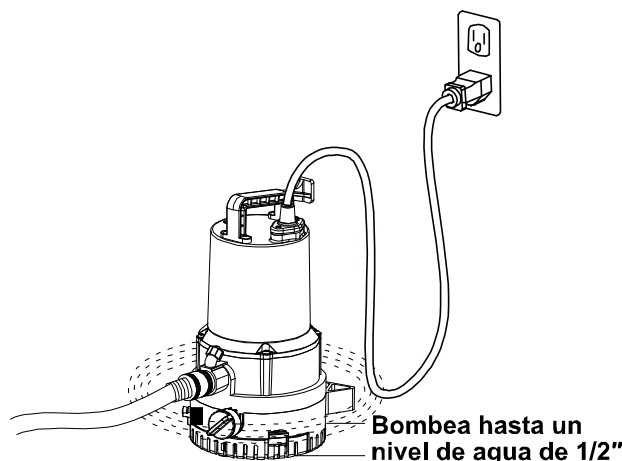

# Compresor De Aire

Esta bomba es una bomba de utilidad centrífuga designada para remover agua eficientemente. Sin embargo, no puede mover aire. Si hay aire atrapado adentro de la bomba (condición que se le conoce como “esclusa de aire”), la bomba no puede bombear el agua hacia afuera aunque la bomba se encuentre completamente sumergida. Esta unidad contiene un orificio de esclusa. El aire fluye hacia afuera por medio del orificio de esclusa, evitando que el aire quede atrapado para que la bomba pueda funcionar apropiadamente. Si hay desechos boqueando el orificio de esclusa de aire, desconecte la bomba, remueva los desechos del orificio de esclusa de aire y prenda la bomba de nuevo. Alternativamente, drene el agua de la manguera de jardín, mantenga el extremo de la manguera fuera del agua, y enchufe el cable de conexión para encender de nuevo la bomba.

**PRECAUCIÓN:** Este hueco es para propósitos estrictamente relacionados con el anti-airlock. La de aire y agua es normal y necesario. NO quite el hueco ni lo obstruya.

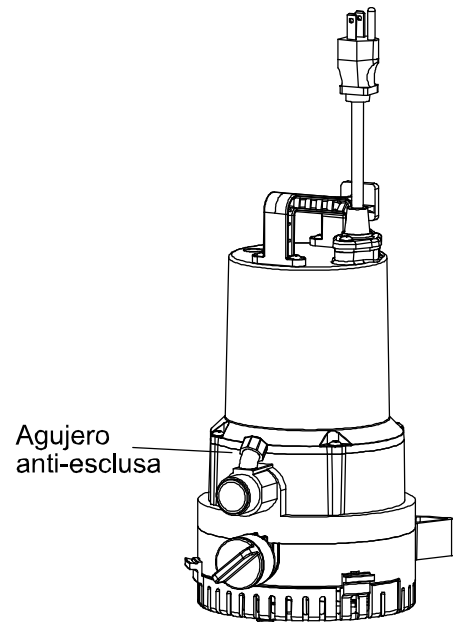

## Instalación de bomba de transferencia no sumergible

**PELIGRO:** Desconecte el cordón eléctrico antes de tratar de instalarla, darle servicio, moverla de sitio o darle mantenimiento. Nunca toque la bomba, el motor, el agua o la tubería de descarga cuando la bomba esté conectada al tomacorrientes. Nunca cargue ni toque la bomba ni el motor con las manos mojadas o mientras esté parado en un área húmeda o mojada. Podría morir electrocutado.

**PELIGRO:** Siempre use la manilla para levantar la bomba. Nunca use el cordón o el cable eléctrico para levantar la bomba. Para evitar quemaduras, desconecte la bomba y permita un tiempo para que la bomba se enfríe después de un largo tiempo de uso.

El siguiente dibujo muestra una instalación típica. Utilice el colador de aspiración y la manguera de aspiración incluidos en el paquete. El colador de aspiración tiene una válvula de retención incorporada.

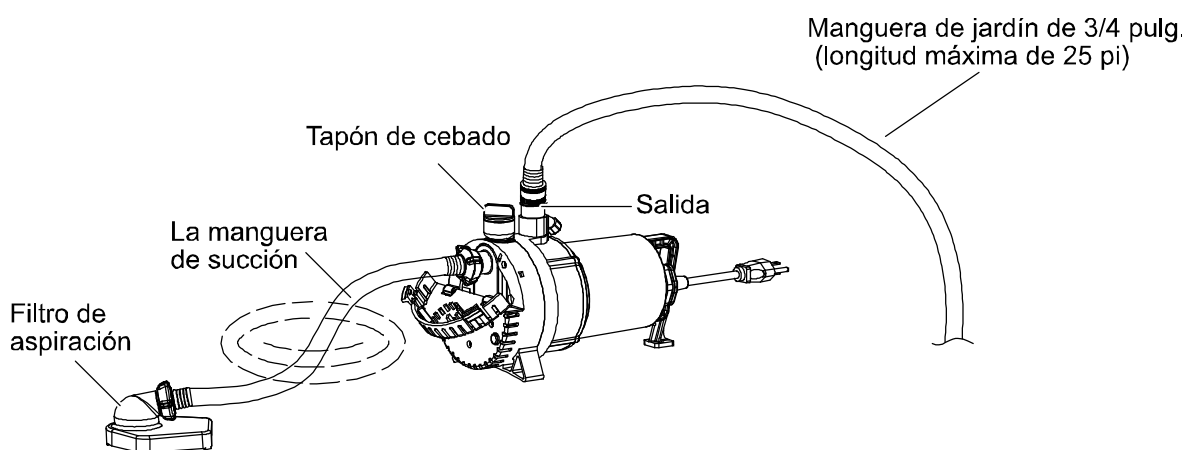

## 1. Conectar el filtro y la manguera de extracción

Conecte la manguera de extracción que viene incluida con la bomba al filtro de extracción. Asegúrese de que las juntas de la manguera de extracción estén ajustadas. De lo contrario, la bomba no bombeará agua.

Apoye la bomba de lado y abra el tapón inferior. Conecte el otro extremo de la manguera de extracción a la entrada de agua de la bomba.

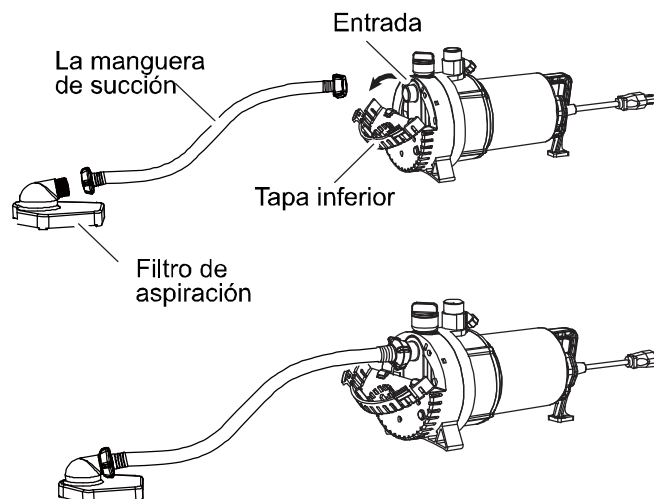

## 2. Conectar la manguera para jardín

Conecte una manguera para jardín de 3/4 pulg. a la salida de la bomba. Utilice una manguera para jardín que no se supere de los 25 pies de largo. El extremo de la manguera debe estar fuera del agua. Mantenga la manguera de extracción y la manguera para jardín lo más rectas posible.

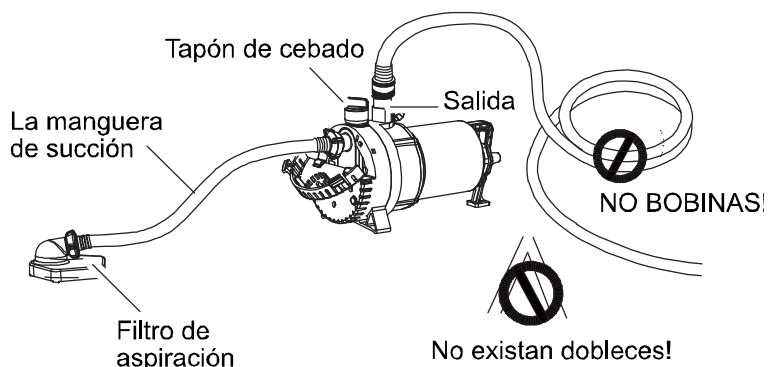

## 3. Cebear la bomba

Desatornille el tapón de cargado. Llène de agua hasta que la manguera de extracción esté completamente llena y rebalsada de agua. Ajuste el tapón de cargado.

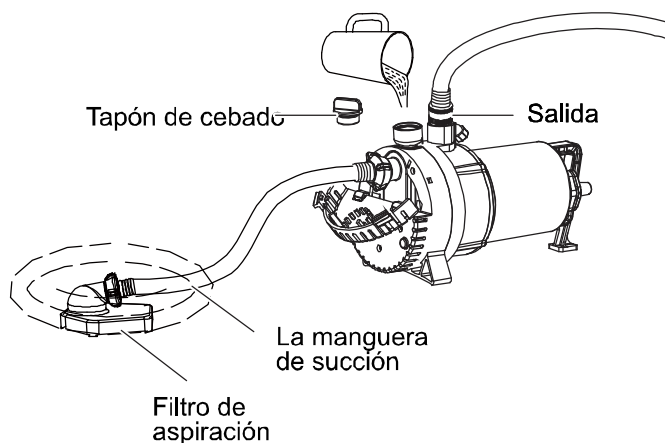

## 4. Hacer funcionar la bomba

Coloque el filtro de extracción al nivel de la superficie DENTRO del agua. La manguera para jardín y la bomba deberían estar fuera del agua.

Conecte la bomba en una superficie rígida GFCI de 115v. La bomba debería iniciar antes de los 30 segundos. Registre el progreso y desconecte la bomba antes de que se quede sin agua.

**NOTA:** si la bomba no funciona dentro de los 30 segundos, desconecte la bomba. Verifique las conexiones en los dos extremos de la manguera de extracción para asegurarse de que no haya pérdidas de aire. Repita la operación principal.

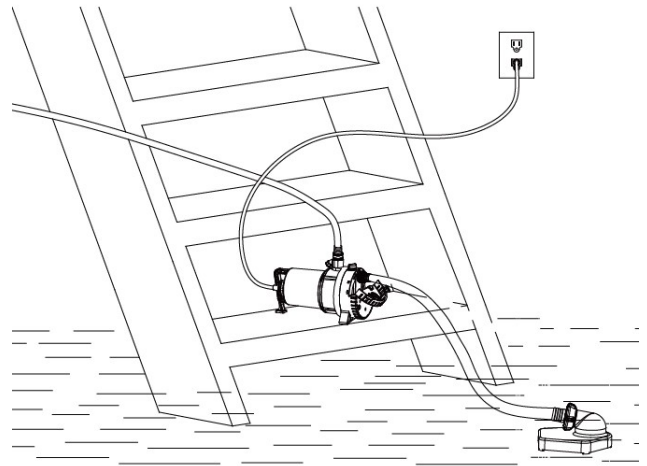

## Cuidado Y Mantenimiento

**PRECAUCIÓN:** Siempre use la manilla para levantar la bomba. Nunca use el cordón o el cable eléctrico para levantar la bomba. Para evitar quemaduras, desconecte la bomba y permita un tiempo para que la bomba se enfríe después de un largo tiempo de uso.

### Usted Debe Hacer lo Siguiente

- Cuando el cable esta desconectado, inspeccione la bomba y remueva todo la mugre, en seguida conecte la bomba de nuevo a la toma con conexión a tierra (GFCI).

### Usted NO DebeHacer lo Siguiente

- Desarme el motor. Este motor NO tiene piezas internas reparables y el desarmarla puede causar fuga o problemas eléctricos peligrosos.
- Levantar la bomba por el cable.

## Para limpiar una bomba que está bloqueada por mugre:

- DESCONECTE LA BOMBA de la energía eléctrica.
- Quite la mugre de la pantalla.

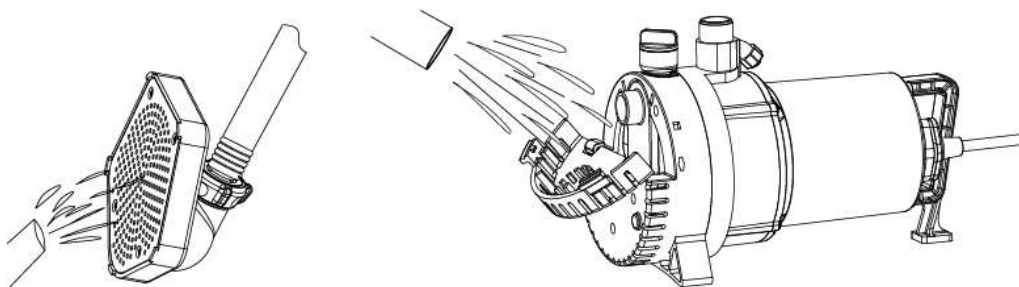

# Solución de Problemas

Causas posibles		Medidas correctivas	
<b>La bomba no enciende o no funciona</b>			
1. El disyuntor se activó.		1. Mueva el interruptor a la posición "ON" para reiniciar el disyuntor.	
2. El enchufe está desconectado.		2. Asegúrese de que el enchufe esté bien conectado.	
3. El enchufe está corroído.		3. Limpie las clavijas del enchufe.	
4. Falló el motor.		4. Reemplace la bomba.	
<b>Bomba sumergible</b>			
<b>Problema 1: La bomba no bombea agua</b>			
1. La malla está bloqueada.		1. Limpie la malla.	
2. La manguera está muy doblada, retorcida o enrollada.		2. Enderece la manguera.	
3. El aire está atascado dentro de la bomba, estado llamado "airlock".		3. Limpie el agujero para prevenir la esclusa y asegúrese de que no esté bloqueado.	
4. La entrada de agua de la bomba está bloqueada con restos.		4. Abra la tapa inferior y quite los restos.	
<b>Traspaso no sumergible</b>			
<b>Problema 1: La bomba no se recarga</b>			
1. La línea de aspiración tiene pérdidas de aire.		1. Ajuste la conexión de la manguera. Reemplace la manguera si es necesario.	
2. Hay restos acumulados en el filtro.		2. Limpie los restos del filtro.	
3. La bomba debe recargarse.		3. Consulte el manual del usuario para las instrucciones de recarga.	
4. El filtro de extracción no está unido a la manguera de entrada de agua cuando elimina el agua de la superficie.		4. Una el filtro de extracción a la manguera de entrada de agua.	
5. El filtro de extracción está flotando en el agua.		5. El filtro de extracción debe estar plano sobre la superficie inferior de lo que sea que esté drenando.	
6. El filtro de extracción está por encima de la entrada de agua.		6. Asegúrese de que el filtro de extracción esté por debajo de la entrada de agua.	
7. La manguera de extracción no está llena de agua.		7. La manguera de extracción debe llenarse por completo y rebalsar de agua.	
<b>Problema 2: El caudal de agua es muy bajo</b>			
1. La manguera está muy retorcida o enrollada.		1. Enderece la manguera.	
2. El filtro o la manguera están bloqueados.		2. Limpie el filtro o la manguera.	
3. La manguera de descarga es muy larga.		3. El largo de la manguera no debe sobrepasar los 8 metros.	
4. La manguera para jardín en la descarga de salida no es la correcta.		4. Utilice una manguera para jardín estándar no expandible.	

## K2 Pumps Garantía Limitada

### LO QUE CUBRE ESTA GARANTÍA

Esta Garantía Limitada entra en vigor a partir del 1 de septiembre de 2020 y reemplaza todas las garantías sin fecha y aquellas con fechas anteriores al 1 de septiembre de 2020.

K2 Pumps (K2) le garantiza al comprador original (Usted) que sus productos no tendrán defectos de origen en términos de materiales y fabricación durante un año como mínimo (la garantía varía en función del modelo; consultar la caja o el sitio web de K2 para obtener información específica sobre la garantía) a partir de la fecha de la compra (el Plazo de la Garantía). Las partes de repuesto y los accesorios tienen una garantía de 90 días a partir de la fecha de la compra. Durante el Plazo de la Garantía, K2 reparará o reemplazará, sin costo para usted, los productos que K2 haya examinado y determinado como defectuosas en términos de materiales o fabricación.

**No vuelve al almacén.**

**Para comunicarse a Soporte técnico profesional, Servicio de atención al cliente de la llamada 844-242-2475**

### LO QUE NO CUBRE ESTA GARANTÍA

Esta garantía no cubre: El uso del producto en un ambiente no residencial, instalación incorrecta y/o mantenimiento incorrecto del producto, daño a causa del uso indebido, actos sobrenaturales, actos de la naturaleza, vandalismo u otros actos fuera del control de K2, acciones u omisiones del propietario, el uso fuera del país en el que el producto fue comprado inicialmente y la reventa del producto por el propietario inicial. Esta garantía no cubre el recogido, el envío, la transportación o las reparaciones en casa. Sin embargo, si usted manda su producto por correo al departamento de ventas y servicios de K2 para servicios que cubre la garantía, el costo del envío será pagado únicamente de ida. Esta garantía no se aplica a productos comprados fuera de los Estados Unidos, incluyendo sus territorios y posesiones, fuera del Intercambio Militar de los Estados

Unidos y fuera de Canadá. Esta garantía no cubre productos comprados por distribuidor, comerciante o concesionario no autorizado por K2.

### OTROS TÉRMINOS IMPORTANTES

Esta garantía no es transferible ni podrá ser asignada. Esta garantía será gobernada e interpretada bajo las leyes del estado de Michigan. El Periodo de Garantía no será extendido por ningún reemplazo ni reparación realizado bajo esta garantía. **ESTA GARANTÍA ES LA GARANTÍA Y RECURSO PROVISTO POR K2. TODAS LAS DEMÁS GARANTÍAS, EXPLÍCITAS O IMPLÍCITAS, INCLUYENDO GARANTÍAS O COMERCIABILIDAD O QUE SEA ACOPLADA PARA ALGÚN PROPOSITO EN PARTICULAR, SON DENEGADAS. EN NINGÚN CASO K2 SERÁ RESPONSABLE POR CUALQUIER DAÑO ESPECIAL, INDIRECTO, INCIDENTAL O CONSECUENTE DE CUALQUIER TIPO O ÍNDOLE AL PROPIETARIO O CUALQUIER INDIVIDUO HACIENDO LA RECLAMACION POR EL PROPIETARIO YA SEA BASADO EN CONTRATO, NEGLIGENCIA, AGRAVIO O ESTRICTA RESPONSABILIDAD DEL PRODUCTO O QUE SE DERIVE DE ALGUN OTRO TIPO DE CAUSA.** Algunos estados no permiten la exclusión de daños consecuentes. Así que la exclusión antes mencionada podría no ser aplicable a usted. Esta garantía le ofrece derechos **específicos**. Usted también podría tener otros que varíen de estado a estado.

**GP Enterprises Co., Ltd. 1436 Brook Drive, Downers Grove, IL 60515**

**Teléfono: 844-242-2475 / Web: [www.K2Pumps.com](http://www.K2Pumps.com)**

**Registre su bomba de velocidad variable para piscinas en**

**[www.K2Pumps.com](http://www.K2Pumps.com)**