

Quick Start Guide/Guide de démarrage rapide/Guía de Inicio Rápido



HARSH DUTY 2-in-1 Utility Pump POMPE UTILITAIRE ROBUSTE 2 EN 1 BOMBA MULTIUSO 2 EN 1 DE ALTA RESISTENCIA

Model/Modèle/Modelo: UTM02505K

Read your manual for installation, operation, and safety information. This guide neither supplements nor replaces the Owner's Manual.
Lire le manuel pour l'installation, l'exploitation et informations de sécurité. Ce guide ni suppléments, ni remplace le manuel du propriétaire.
Lea su manual para instalación, operación e información de seguridad. Esta guía no complementa ni reemplaza el Manual del Usuario.

Submersible Utility Pump Function / Usage de la pompe utilitaire submersible / Función de bomba de utilidad sumergible

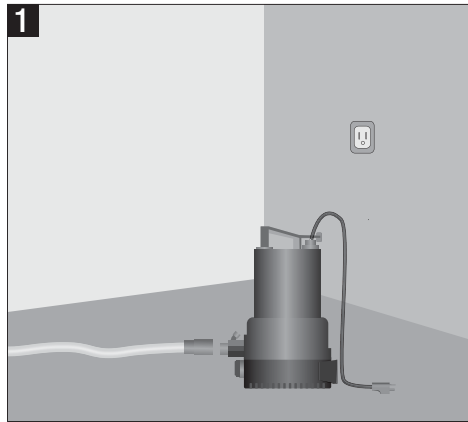

1. Connect the Garden Hose

Attach a 3/4 inch garden hose to the pump outlet. Use a garden hose that is no longer than 25 feet.

1. Connectez le tuyau d'arrosage

Fixez un tuyau d'arrosage de 3/4 de pouce à la sortie de la pompe. Utilisez un tuyau d'arrosage qui ne mesure pas plus de 25 pieds.

1. Conectar la manguera para jardín

Conecte una manguera para jardín de 3/4 pulg. a la salida de la bomba. Utilice una manguera para jardín que no supere los 25 pies.

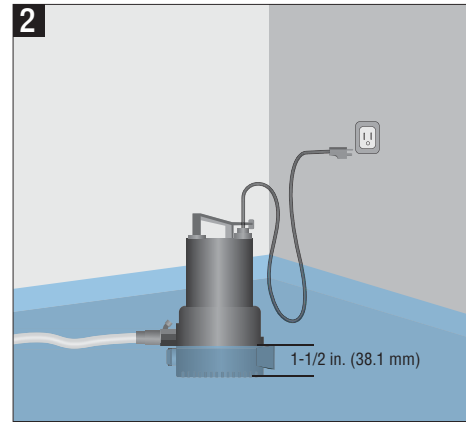

2. Plug in the Pump

Place the pump on a hard surface in water that is at least 1-1/2 inches deep. Do not place the pump directly on sand, dirt, or mud. Plug the pump into a properly grounded 115V GFCI outlet. Be sure the plug is secure and will not fall into the water. The pump should start immediately.

If you need to pump water that is less than 1-1/2 in. deep, use the Transfer function of the pump with the Suction Strainer.

2. Branchez la pompe

Placez la pompe sur une surface dure dans de l'eau d'au moins 1-1/2 pouces de profondeur. Ne placez pas la pompe directement sur du sable, de la terre ou de la boue. Branchez la pompe dans une prise GFCI de 115 V correctement mise à la terre. Assurez-vous que la prise est sécurisée et ne tombera pas dans l'eau. La pompe doit démarrer immédiatement.

Si vous avez besoin de pomper de l'eau à moins de 1-1/2 po de profondeur, utilisez la fonction de transfert de la pompe avec la crépine d'aspiration.

2. Conectar la bomba

Coloque la bomba sobre una superficie rígida de 1 a 1/2 pulg. de profundidad. No coloque la bomba directamente sobre arena, suciedad o barro. Conecte la bomba a un tomacorrientes GFCI de 115V debidamente conectado a tierra. Asegúrese de que el enchufe esté bien conectado y de que no se caerá al agua. La bomba debería comenzar a funcionar de inmediato.

Si necesita bombear agua de menos de 1-1/2" de profundidad, utilice la función de Transferencia de la bomba con el colador de succión.

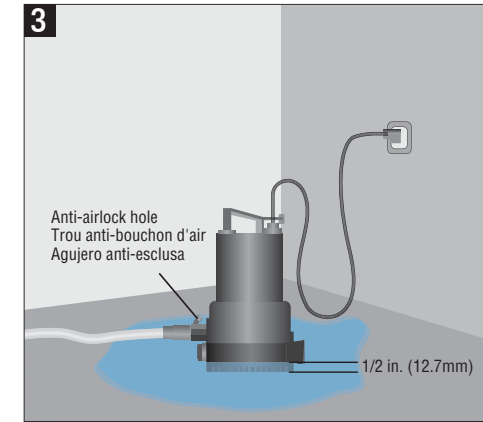

3. Operating the Pump

Allow the pump to run and monitor its progress. Unplug the pump when it has removed water down to approximately 1/2 inch.

CAUTION: Do not run the pump dry. Operating the pump without water will cause damage to the seals and will cause the pump to fail, which voids the pump's warranty.

3. Fonctionnement de la pompe

Laissez la pompe fonctionner et surveillez sa progression. Débranchez la pompe lorsqu'elle a éliminé l'eau jusqu'à environ 1/2 pouce.

ATTENTION : Ne pas faire fonctionner la pompe à sec. Le fonctionnement de la pompe sans eau endommagera les joints et entraînera la défaillance de la pompe, ce qui annulera la garantie de la pompe.

3. Hacer funcionar la bomba

Ponga en marcha la bomba y registre su progreso. Desconecte la bomba cuando haya eliminado aproximadamente 1/2 pulg. de agua.

CUIDADO: No encienda la bomba sin agua. Hacer funcionar la bomba sin agua causará daños en las juntas y hará que la bomba falle. Eso anulará la garantía.

Quick Start Guide/Guide de démarrage rapide/Guía de Inicio Rápido



HARSH DUTY 2-in-1 Utility Pump POMPE UTILITAIRE ROBUSTE 2 EN 1 BOMBA MULTIUSO 2 EN 1 DE ALTA RESISTENCIA

Model/Modèle/Modelo: UTM02505K

Read your manual for installation, operation, and safety information. This guide neither supplements nor replaces the Owner's Manual.
Lire le manuel pour l'installation, l'exploitation et informations de sécurité. Ce guide ni suppléments, ni remplace le manuel du propriétaire.
Lea su manual para instalación, operación e información de seguridad. Esta guía no complementa ni reemplaza el Manual del Usuario.

Non Submersible Transfer Pump Function / Usage de la pompe de transfert non submersible / Función de bomba de transferencia no sumergible

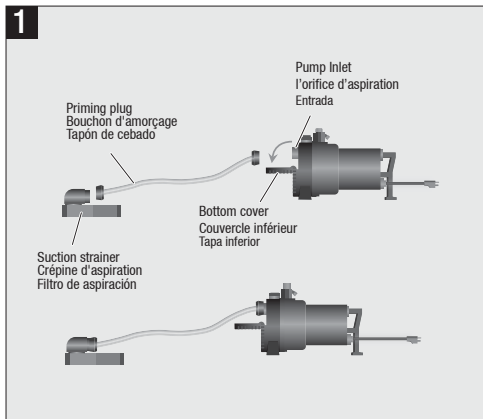

1. Connect the Suction Strainer and Suction Hose

Attach the Suction hose included with your pump to the suction strainer. Make sure the gaskets in the Suction hose are airtight or the pump will not pump water.

Lay the pump on its side and open the bottom cover. Attach the other end of the Suction hose to the pump inlet.

1. Connectez la crépine d'aspiration et le tuyau d'aspiration

Fixez le tuyau d'aspiration fourni avec votre pompe à la crépine d'aspiration. Assurez-vous que les joints du tuyau d'aspiration sont hermétiques, sinon la pompe ne pompera pas d'eau. Couchez la pompe sur le côté et ouvrez le couvercle inférieur. Fixez l'autre extrémité du tuyau d'aspiration à l'entrée de la pompe.

1. Conectar el filtro y la manguera de extracción

Conecte la manguera de extracción que viene incluida con la bomba al filtro de extracción. Asegúrese de que las juntas de la manguera de extracción estén ajustadas. De lo contrario, la bomba no bombeará agua.

Apoye la bomba de lado y abra el tapón inferior. Conecte el otro extremo de la manguera de extracción a la entrada de agua de la bomba.

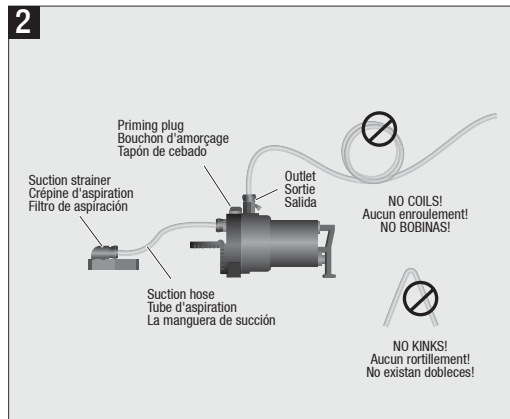

2. Attach the Garden Hose

Attach a 3/4 inch garden hose to the pump outlet. Use a garden hose that is no longer than 25 feet. Keep both the Suction hose and Garden hose as straight as possible. The end of the Garden hose should be OUT of the water.

2. Fixez le tuyau d'arrosage

Fixez un tuyau d'arrosage de 3/4 po à la sortie de la pompe. Utilisez un tuyau d'arrosage qui ne mesure pas plus de 25 pieds. L'extrémité du tuyau d'arrosage doit être HORS de l'eau. Gardez le tuyau d'aspiration et le tuyau d'arrosage aussi droits que possible.

2. Conectar la manguera para jardín

Conecte una manguera para jardín de 3/4 pulg. a la salida de la bomba. Utilice una manguera para jardín que no se supere de los 25 pies de largo. El extremo de la manguera debe estar fuera del agua. Mantenga la manguera de extracción y la manguera para jardín lo más rectas posible.

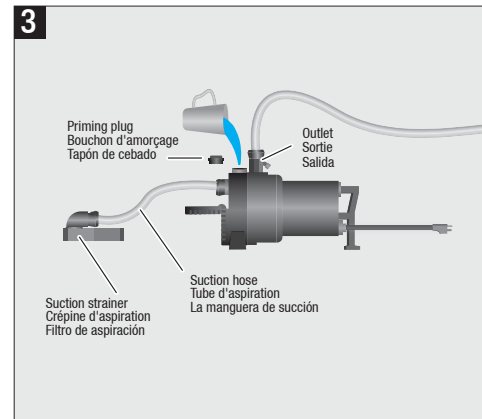

3. Prime the Pump

Unscrew the priming plug. Fill with water until the suction hose is completely filled and overflowing with water. Tighten the priming plug.

3. Amorcer la pompe

Dévissez le bouchon d'amorçage. Remplissez d'eau jusqu'à ce que le tuyau d'aspiration soit complètement rempli et déborde d'eau. Serrez le bouchon d'amorçage.

3. Cebiar la bomba

Desatornille el tapón de cargado. Llène de agua hasta que la manguera de extracción esté completamente llena y rebalsada de agua. Ajuste el tapón de cargado.

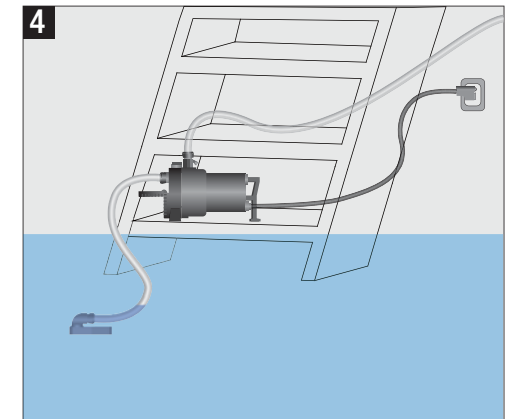

4. Operating the Pump

Place the Suction Strainer on a level surface IN the water. The garden hose and pump should be OUT of the water.

Plug the pump into a properly grounded 115V GFCI outlet. The pump should start within 30 seconds. Monitor the pump's progress and **unplug the pump before it runs dry.**

NOTE: If the pump is not pumping water in 30 seconds, unplug the pump. Check the connections on the two ends of the Suction hose to make sure there are no air leaks. Repeat the priming instructions.

4. Fonctionnement de la pompe

Placez la crépine d'aspiration sur une surface plane DANS l'eau. Le tuyau d'arrosage et la pompe doivent être HORS de l'eau.

Branchez la pompe dans une prise GFCI de 115 V correctement mise à la terre. La pompe devrait démarrer dans les 30 secondes. Surveillez la progression de la pompe et débranchez-la avant qu'elle ne fonctionne à sec.

NOTE: Si la pompe ne pompe pas d'eau dans les 30 secondes, débranchez-la. Vérifiez les connexions aux deux extrémités du tuyau d'aspiration pour vous assurer qu'il n'y a pas de fuites d'air. Répétez les instructions d'amorçage.

4. Hacer funcionar la bomba

Coloque el filtro de extracción al nivel de la superficie DENTRO del agua. La manguera para jardín y la bomba deberían estar fuera del agua.

Conecte la bomba en una superficie rígida GFCI de 115v. La bomba debería iniciar antes de los 30 segundos. Registre el progreso y **desconecte la bomba antes de que se quede sin agua.**

NOTA: si la bomba no funciona dentro de los 30 segundos, desconecte la bomba. Verifique las conexiones en los dos extremos de la manguera de extracción para asegurarse de que no haya pérdidas de aire. Repita la operación principal.

NOTE: After each use the pump should be flushed with clean water for 30 seconds. This will prevent any residual liquid from solidifying and/or damaging the seal and pump.

NOTE: Après chaque utilisation, la pompe doit être rincée à l'eau propre pendant 30 secondes. Cela empêchera tout liquide résiduel de se solidifier et/ou d'endommager le joint et la pompe.

NOTA: Después de cada uso, la bomba debe purgarse con agua limpia durante 30 segundos. Esto evitará que cualquier líquido residual se solidifique o dañe la junta y la bomba.